

出展社マニュアル EXHIBITOR'S MANUAL

発酵・醸造食品の製造・研究・技術開発のための食材・素材・機器専門展



第1回

国際発酵・醸造食品産業展

心と体の健康づくりのための製品・サービス総合展

健康・未病産業展2022

Well-being JAPAN

構成展



第1回

健康食品・自然食品・食品素材に関する専門展

ウェルネスフードEXPO 秋



第1回

持続可能な社会のための食品・健康食品専門展

サステナブルフードEXPO 秋



第1回

心と体の癒しと睡眠改善のための製品・サービス専門展

睡眠・疲労回復産業展 秋
Sleeptec EXPO



第1回

病気リスクの高い生活習慣病予防向け製品・サービス専門展

生活習慣病予防展 秋

体幹強化・コンディショニングなど体のバランス改善のための専門展示会



第1回

コンディショニング&ストレッチEXPO 秋

会期

2022年 11月 29日(火) 13:00~18:00

30日(水) 10:00~18:00

12月 1日(木) 10:00~17:00

会場

東京ビッグサイト 南展示棟1~2ホール

健康・未病産業展2022

第1回 国際発酵・醸造食品産業展

Exhibitor's Manual 2022

■ 出展社マニュアル INDEXのご案内

01 展示会概要 ……P4～

事務局から出展社の皆様に知っておいていただきたい情報や各種お問合せ先・会場の基本情報、出展社バッジ・車輛証の申請、全体スケジュールについてご案内しています。

02 搬入・搬出 ……P10～

確実かつ安全に出展商品を搬入・搬出していただくための要領と注意事項をご案内しています。

03 施工・装飾 ……P15～

展示小間の装飾・備品に関する手続きや規定、電気・ガス・水道工事についてご案内しています。

04 その他付帯サービス ……P39～

ブース運営をするにあたってのインフラ設備やサービスについてご案内しています。

<提出書類> …P44～(No.1-No.18)

お申し込みおよび申請の際にご提出いただく各種書類となります。提出期限がございますので、必ずご確認ください。

本展示会は、TSO International 株式会社、日本展示会協会、東京ビッグサイトの策定するガイドラインに沿って運営いたします。

例年とオペレーションや規定が、一部変更となっておりますので、ご注意ください。

また、展示会場内への入場は、出展社(アルバイトスタッフ含む)、来場者とも完全登録制となります。名刺、ID(身分証明書)の提示が必須となりますので、予めご了承ください。

展示会開催にあたって主催者の行う感染症対策 (2022年9月現在。施設・自治体などのガイドラインに従い対策を行います。)

① 全参加者へマスク着用を徹底

出展社・来場者ともに館内にいる全ての方にマスク着用を義務化いたします。
ご希望される出展社へは会期前に事務局よりマスクを配布、
来場者でマスク着用していない方にも配布し、着用率を100%とします。

※マスク着用に関するお願い

マスクは布マスク、ウレタンマスクではなく、不織布のものを使用してください。
下図のように、鼻と顎を覆って正しく着用してください。
マウスシールド、フェイスシールドのみの使用は、マスク着用と認めておりません。
必ずマスクと併用してお使いください。

全ての来場者がマスク着用の上参加

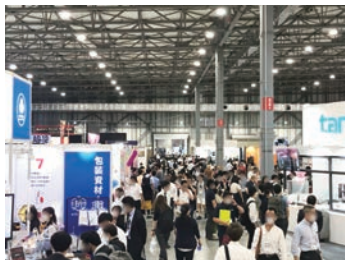

事務局より、出展社へマスクを配布



マスクの着用例



② 全ての出入りに消毒液を設置

いつでも消毒可能にするため、共有部分および全入口に消毒液を設置。
清潔に保てるように全自動のマシンを導入いたします。また、会場内を
消毒専用のスタッフが巡回し、各所の手の消毒を実施いたします。

全参加者が使用できるように会場入口に消毒液を設置



③ 換気の徹底と大型換気設備による常時換気を実施

館内の空気が籠らないように、常時扉は開放し、常時開放が難しい場合は
適宜空調設備による換気を徹底いたします。

扉の開放による常時換気



大型サーキュレーターや空調設備による換気



④ 全参加者にサーモグラフィー等による体温測定を実施

館内に入館される方へ必ず体温測定を行っていただくために全ての入口
に体温測定器を設置し、100%の検温を実施し、万が一体温の高い方が
いれば問診を行い、入場の可否を判断する体制を整えて運営いたします。

全参加者にサーモグラフィによる
体温測定を実施



モニターで1人ずつチェックし
体温測定を徹底



⑤ 会場内の看板での注意喚起

受付・セミナー会場や通路のいたるところに看板を設置し、マスク着用
と着用方法の徹底まで含めた注意喚起、検温、消毒の徹底を行います。

「入場にはマスク着用が必要」と告知する
看板を設置

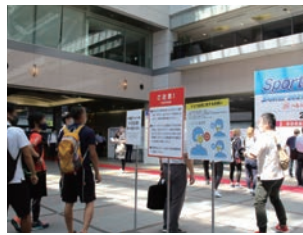

いたるところに注意看板を配置



⑥ 展示会受付での感染防止策の徹底

足元のサインでフィジカルディスタンスを徹底いたします。
また全ての受付に飛沫防止シートを設置いたします。

足元サインでのフィジカル
ディスタンスの徹底



飛沫防止シートを設置

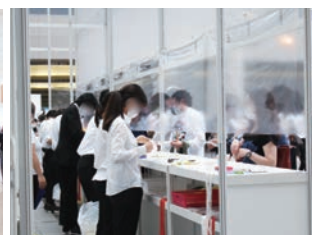

⑦ 各セミナー終了後、講演会場の消毒を実施

全ての会場で座席の間隔を1つずつ空け、セミナー終了毎に全ての座席・
テーブルの消毒を行います。登壇者の前にアクリル板の設置を行い、飛
沫防止を徹底いたします。

各セミナー終了後、講演会場の消毒を実施



アクリル板の設置で飛沫防止



出展社の皆様に遵守いただきたい感染症対策

下記の日本展示会協会の策定するガイドラインを基準に、主催者の指示に従って準備、会期中運営、撤去作業を行っていただくようご協力をお願いいたします。変更がある場合は、開催時の最新のガイドラインに従います。

●計画時

- ・顧客を招待する際に会場での検温があること、マスク着用が必須であることなど注意事項周知
- ・事前アポ取りの促進による商談の効率化とブースでの密の防止

●出展準備時

- ・ブースデザインにあたり、密を発生させるリスクを抑えるよう通常よりスペースに余裕を確保
- ・商談エリアで来場者と対面となるレイアウトの場合には、双方のマスク着用を徹底しつつ、必要に応じて飛沫感染防止のため飛散防止シート等の遮蔽物を設置。その際は施工会社と相談し、火気使用設備・器具、白熱電球等の熱源の近くには原則設置することは避ける。感染予防対策上必要な場合は、燃えにくい素材（難燃性、不燃性、防災製品など）を使用することを徹底
- ・自社ブースに説明員等で参加する自社スタッフ及び外注先の日別名簿を作成し最低 3 週間保存。万一感染が発生した場合は保健所など関係機関に提出できるよう準備を徹底
- ・自社ブースで使用するマスクや消毒液を用意
- ・説明員として参加するスタッフの業務に必要な防護具（マスク、フェイスシールド等）を検討し、手配
- ・食品関係等の展示会で試食などを行う場合は、出展各社及び主催者にて感染症防止対策を実施。また、通常の保健所への申請に加え、試食担当者がマスクと手袋を着用し食器は使い捨てのものを利用し、ゴミは袋を必ず密閉した上で廃棄するなど感染防止策を徹底。また、試食時に来場者はマスクをずらすため、試食担当者は飛沫感染を防ぐためフェイスシールドの着用を推奨
- ・可能であれば各社が日別の来場予定顧客名簿を含む商談予定表を作成し管理するよう努める
- ・商品パンフレットや会社案内などの資料はデジタル化などの検討を行う
- ・出展品等の接触感染防止のため、出展製品等の頻繁な消毒または来場者が展示物に触れにくいような工夫をする

●搬入時及び搬出時

- ・マスク着用と頻繁な手洗い、手指消毒をするよう徹底
- ・自社ブース搬入開始前には特にドアノブや棚・テーブル・椅子の背もたれなどを清拭消毒
- ・自社ブースで出た普通ゴミは極力持ち帰るよう手配
- ・マスク、フェイスシールド、手袋、紙コップなどウイルスが付着している可能性があるゴミは、主催者または会場と調整し、プラスチック製袋などに入れた上で必ず密閉し清掃会社に依頼し廃棄または主催者指定の場所に廃棄
- ・自社ブース搬入完了時にブース内の共有物品や人の手が触れるものを清拭消毒

●会期中

- ・スタッフ全員のマスク着用の徹底と、商談や説明、実演時なども含め大声で会話や呼び込みを控える
- ・自社ブースに説明等で参加した自社スタッフ及び外注先の日別名簿の確認
- ・展示会場での商談は、極力事前に日時調整後日 WEB 会議などオンラインも活用するなど現地での商談が必要以上に長引かないよう工夫し、名刺交換も可能であれば電子的に実施
- ・自社ブース内の高頻度接触部位（出展製品、テーブル、椅子の背もたれ、ドアノブ、電気のスイッチ、電話、キーボード、タブレット、タッチパネル、レジ、蛇口、手すりなど）を、各社にて責任をもって毎日複数回清拭消毒。商談に使用するテーブル・椅子や製品などは商談毎に消毒
- ・自社ブースの来客状況によりデモンストレーションや商談時間を柔軟に調整し、密な状況を作り出さないよう可能な限り配慮する
- ・商談ブース利用の日別の名簿を作成し、管理するよう努める
- ・商談時等でブースへの来客にお茶菓子など飲食物を提供することは極力控える。提供する場合は紙コップ等使い捨てを使用するかペットボトルなどで提供し、アクリル板などの遮蔽物を設置した商談テーブルで提供することを徹底。紙コップなどのゴミは主催者または会場と調整し、プラスチック製袋などに入れた上で必ず密閉し清掃会社に依頼し廃棄または主催者指定の場所に廃棄。自社スタッフがブース内で昼食を含む飲食をする場合も同様
- ・外出や商談後にスタッフの手指の消毒を徹底
- ・閉館時間になったら速やかに商談を終えて来場者に退館を促す

※ 2021 年 11 月 10 日改訂日本展示会協会作成「展示会業界における COVID-19 感染拡大予防ガイドライン」より抜粋

1-1 事務局・指定協力会社一覧

運営全般	所在地・TEL・FAX
展示会事務局 (TSO International 株式会社内)	[2022年11月28日(月) 8:00~12月1日(金) 18:00] 〒135-0063 東京都江東区有明3-11-1 東京ビッグサイト南展示棟 TEL: 03-5363-1701 FAX: 03-5363-0301

事務局では、下記会社と協力し、展示会を運営してまいります。各設備等の詳しい内容につきましては、下記の担当者にご直接お問合せください。

お問合せ内容	会社名	所在地・TEL・FAX・E-mail	担当
装飾 備品	(株)キューブクリエイト	〒104-0032 東京都中央区八丁堀 3-6-6 アド京橋ビル 10F TEL: 03-3537-8810 FAX: 03-3537-8815 E-mail: wb-hk_1@cube-ct.co.jp	山下 長谷川
電気	飯田電機工業(株)	イベント事業本部 〒136-0082 東京都江東区新木場 1-8-21 TEL: 03-3521-3522 E-mail: health22@iidae.co.jp	藤本 中村(朋) 佐々木
電話 インターネット	(株)ビッグサイトサービス 通信回線サービス	TEL:03-5530-1107 FAX:03-5530-1106 E-Mail: tsushin@tokyo-bigsight.co.jp	通信回線 サービス 担当
清掃	(株)ビッグサイトサービス	〒135-0063 東京都江東区有明 3-11-1 東京ビッグサイト内 TEL: 03-5530-1290 FAX: 03-5564-5430 E-mail: onojima@bigsight-services.com	小野島 石井
運輸	ヤマト ボックスチャーター(株)	ご質問、集荷・配達などのお問合せに関しては、弊社ホームページの事業所一覧をご参照の上、管轄支店にお問合せをお願いします。 ◎お申込はヤマトボックスチャーターオフィシャル HP [https://www.yamatobc.com/] にてご予約頂けます。 別紙資料もご参照ください。	
	ヤマト運輸(株)	東京ビルタウン支店 〒135-0063 東京都江東区有明 1-6-26 TEL: 03-3599-1340 FAX: 03-3599-1357 E-mail: 069128@kuronekoyamato.co.jp	氣賀澤 (きがさわ)
水道 エアー ガス	福動興業(株)	〒136-0071 東京都江東区亀戸 5-32-18 TEL: 03-3638-0730 FAX: 03-3638-4937 E-mail: m.ishikawa@fukudo.co.jp	石川
厨房機器	(株)葛飾冷機センター	〒121-0071 東京都足立区東六月町 1-6 TEL: 03-5242-1711 FAX: 03-5242-1710	佐藤
アルバイト スタッフ・ コンパニオン	(株)コム・スタイル	〒221-0052 神奈川県横浜市神奈川区栄町 5-1 横浜クリエーションスクエア 14階 TEL: 050-8884-9970 FAX: 03-6866-9676 E-mail: com-style@com-style.co.jp	島山 鈴木

本展示会開催にあたり、以下の注意事項を必ずお守りください。

万一、注意事項をお守りいただけない出展社へは、直ちに行為の中止を求めます。
また、搬入出・会期中の盗難が増えております。各出展社での管理にて、くれぐれもご注意ください。

重要

① 全面禁煙

展示会場内は指定喫煙所を除いて、出展ブース内も含め、全館禁煙となっております。

② ブースでの注意事項

- ・デモンストレーション・ナレーションなどの音は、小間袖から1M地点で計測し、80デシベル以下で行ってください。
- ・スピーカーは自社小間内に向けて設置してください。
- ・商談の妨げとなる拡声器、鐘、ラッパ、打楽器などの鳴り物の使用は禁止しています。
- ・商談の妨げとなる刺激の悪臭・目に刺激を与えるような光源などの迷惑となる行為は禁止します。

③ 写真撮影・ビデオ撮影の制限

原則として写真撮影・ビデオ撮影は、自社小間以外は禁止します。

業務上必要な場合は、対象となる出展社に了解を得てください。また、マスコミの取材に関しては、ご異存がなければご協力ください。

④ 通路および共用部分での営業行為の禁止

通路ならびに受付前、エントランスホールなどの共用部分において、パンフレットの配布、アンケート回収、呼び込み等の営業行為を禁止いたします。また、自社小間以外の共有部分におきまして、パンフレット・資料の設置等の行為も禁止いたします。

⑤ 出展製品管理および保険

主催者は、搬入から搬出までの期間を通じ警備員を会場に配置し、盗難・火災の防止に万全を期しておりますが、各出展製品などについては、出展社ご自身で十分な注意を払ってください。また会場への搬入、会場からの搬出までの期間を通じて、出展製品に保険をおかけになることをお勧めします。特に高額の出展製品・備品がある場合はブース内に展示したままにせず、必ずお持ち帰りください。

万が一、搬入・会期・搬出時の間に紛失・盗難・破損が発生した場合でも、主催者および事務局は一切責任を負いません。

⑥ 模倣品展示の禁止

主催者は、出展社に対して、申し立てによる模倣品（知的財産権を侵害している展示物）の展示を禁止いたします。

⑦ 出展放棄の禁止

展示会開催中に事務局の許可を得ずに、出展製品・装飾物を撤去したり、担当者がブースを無人のまま放置することはできません。また会期終了より前に搬出作業・片付けを行うことはできません。

⑧ 主催者の管理と免責について

- ・搬入搬出中の出展社または業者間での事故・ケガ・盗難・損害などにおいて、主催者および事務局は一切責任を負いません。
- ・また、会期中においても出展社の小間内での出展物による体験やサービス提供、試食・試飲による来場者および第三者との事故・損害・ケガについても主催者および事務局は一切責任を負いません。
- ・会期中の来場者への小間内でのデモンストレーション参加、サービス提供においては、無理をさせずに安全を最優先に行うよう、自社スタッフにも徹底してください。
- ・試飲試食、デモンストレーションや体験について、アレルギーや怪我の恐れのあるものは、同意書などを準備し、署名をしていただき確認するなど、各社にて対応をお願いいたします。
- ・会期中（搬入出含む）は、出展社ご自身での展示会保険への加入をお勧めいたします。

展示会保険に関する
お問合せ・お申込先

株式会社TSI 担当：船着 久穂
〒103-0015 東京都中央区日本橋箱崎町1-18 中ビル1階
TEL:03-3667-7770 FAX:03-6206-2401 MAIL:funatsuki@tmnf-tsi.co.jp

⑨ 緊急時における対応について

会期中（搬入出含む）に事故、事件、急病人、怪我人などが発生した場合、必ず事務局にご連絡ください。

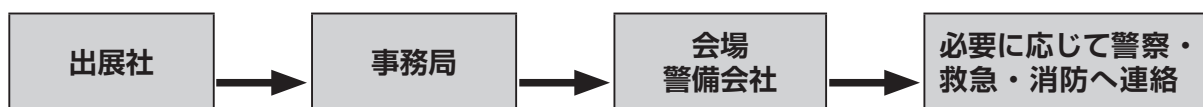

車輛待機場ならびに公道においての自動車事故については、ご自身にてご対応ください。

■ 展示会場施設概要

- ①会場建築図面（南展示棟 1・2ホール）
・総展示面積 10,000㎡

1F 全体図

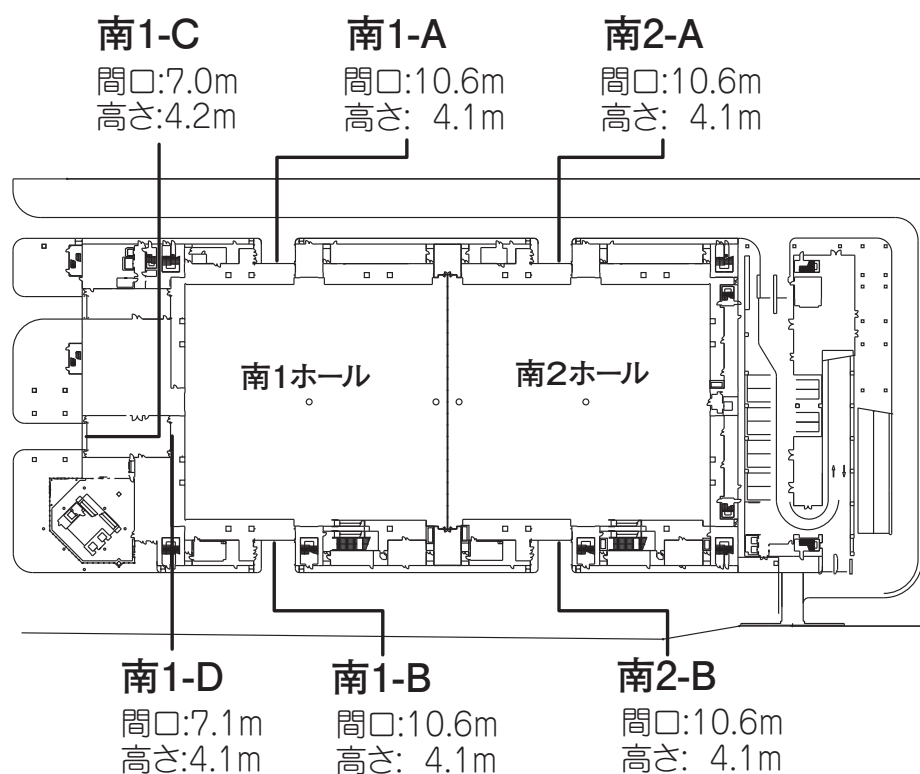

- ・ 展示面積 1・2ホール 10,000㎡ (各 5,000㎡)
- ・ 床荷重 5t/㎡
- ・ 天井高 約 12m (各ホール)
- ・ 床仕様 コンクリート
- ・ 搬出入口 1ホール3箇所 2ホール2箇所

■ コピー / FAX / インターネットのご利用

- コピー・FAX機は、ビッグサイト内ビジネスセンターにて準備しております。ご要望の場合は、お気軽にお申し付けください。
- ビジネスセンターでは、モノクロコピー（サイズに関わらず）1枚 10円、カラーコピー（サイズ指定有）1枚 50円、FAX受信1枚 54円・国内送信1枚 108円（4枚目以降 1枚 54円）です。
- 海外へのFAX、インターネット接続、E-Mailの送受信はビッグサイト内ビジネスセンターにて承ります。

■ レストラン案内 / ビッグサイトレストラン・売店有効プリペイドカード

- 東京ビッグサイト内にある各レストラン・売店にてご利用頂けるプリペイドカードを東京ビッグサイト内会議棟 2F エントランスホールの（株）ビッグサイトサービス サービスコーナーにて販売しております。ご利用の方は（株）ビッグサイトサービス サービスコーナー（TEL:03-5530-1215）までお申込みください。
- プリペイドカード適用店につきましては（株）ビッグサイトサービスへお問合せください。

■ 電話 / FAX / インターネット回線

- ブース内への電話・FAX・ADSL・光回線の設置をご希望の場合は、ページをご参照の上、事務局まで直接お申し込みください。
- 展示会開催期間中は、出展社の皆様の営業活動・デモンストレーション等の妨げとなるため、館内放送によるお呼出しは一切出来ません。会期中の連絡をスムーズにするため、携帯電話、架設電話、公衆電話の利用をお願いいたします。

■ コインロッカー

- 利用料金は小型サイズ 300円/日、中型サイズ 500円/日、大型サイズ 600円/日、特大サイズ 700円/日です。

■ 出展社バッジについて

- ・ 搬入期間中は、バッジは必要ありませんが、新型コロナウイルス感染症拡大予防の対策として、館内で作業する出展社、施工スタッフの社名、氏名、連絡先のリスト提出が求められる場合がございます。必ず、社員・作業スタッフの方と連絡が取れるように各社にて管理をお願いいたします。ブース施工には、事務局指定の協力会社をご利用いただくことをお勧めいたします。
- ・ 会期中は、発行枚数に上限はありませんが完全登録制となります。
- ・ **出展社バッジは、出展社専用ページからオンライン申込みとなります。**
- ・ 出展社バッジは、事前送付は行いません。出展社専用ページから登録、ダウンロードして発行してください。
【出展社専用ページ ログイン】 → 【各種申込】 → 【バッジ】 から登録・ダウンロード
- ・ 会場の出展社登録カウンターにて、各人のお名刺、または ID（身分証明書）と発行バッジを照合の上、バッジホルダーをお渡しします。
- ・ アルバイト、コンパニオン、司会者など社外スタッフで手配されるスタッフの方も同様に登録制となります。出展社がスタッフ分も登録を行ってください。アルバイト、コンパニオン、司会者の手配は事務局指定の協力会社をご利用いただくことをお勧めいたします。

■ 搬入・搬出車輛許可証について

- ・ 自社で搬入・搬出を行う際は、搬入・搬出車輛許可証が必要です。
- ・ **搬入・搬出車輛許可証は、出展社専用ページからオンライン申込みとなります。**
- ・ 【出展社専用ページ ログイン】 → 【各種申込】 → 【搬入・搬出車輛許可証】 から登録。登録後、自動返信メールから車輛証をダウンロード
- ※ 搬入・搬出車輛許可証は、出展社様の専用ページにてのお申込みになりますので、搬入・搬出車輛許可証をご利用される装飾施工会社様は、直接ご出展社様へお問合せいただけますようお願いいたします。
- ・ 搬入出時には会場付近が非常に混雑いたします。搬入出車輛（積載車、クレーン車、ユニック車、工事車輛等）整理のため、車輛許可証を発行いたします。
- ・ 搬入・搬出車輛許可証は、小間数に応じて発行上限枚数を定めています。

1～5 小間	3枚まで
6～10 小間	5枚まで
11 小間以上	7枚

- ・ **規定枚数以上は 1 枚 ¥1,000（税別）にて発行いたします。**必要枚数をお申込みください。
- ・ お申込みいただいた時点で、請求書を発行いたします。
- ・ 各車輛に必ず **1 枚ずつ車のフロントガラスに貼り付けてご使用ください。**
- ・ 車輛許可証には必ず、**小間番号、出展社名、連絡先（携帯電話）をはっきりとご記入ください。**

【有効期間】	搬入日 …	11 月 28 日 (月) 8:00 ~ 21:00
	会期中 …	11 月 29 日 (火) 8:00 ~ 12:00 11 月 30 日 (水) ~ 12 月 1 日 (木) 8:00 ~ 10:00
	搬出日 …	12 月 1 日 (木) 15:00 ~

- ※ 会期中【11月29日(火)】は、8:00～12:00、【11月30日(水)・12月1日(木)】は、開場前の8:00～10:00のみ荷下ろしのためにトラックヤードへの通行は可能です。
- ※ 車の留め置きはできません。作業終了後は、すみやかに移動をお願いいたします。
- ※ 搬出日(12月1日)は8:00より車輛待機所へご案内後、15:00よりトラックヤードへの進入を開始予定です。会場への車輛進入は18:00からとなります。(当日運営の都合により警備員の指示が優先されます。)

1-5 全体スケジュール

時	8	9	10	11	12	13	14	15	16	17	18	19	20	21	22
11/28 (月) 搬入日 1日目	8:00 ~ 21:00 資材搬入・小間装飾作業 車輛証 8:00 からは、自社装飾の施工となります。 レンタルパッケージディスプレイをご利用の方は 15:00以降の入館となります。														残業 申請
	15:00 ~ レンタルパッケージディスプレイ引き渡し 水道・ガス供給開始(予定) 電気供給開始														
11/29 (火) 搬入日 2日目 会期初日	8:00 ~ 12:00 資材搬入 小間装飾作業 車輛進入は 12:00 まで 車輛証				会場内の車輛進入ならびにトラックヤードに駐車はできません。										
					12:00 ~ 13:00 全体 清掃	13:00 ~ 18:00 展示会開催時間						出展社バッジ 来場者バッジ			
11/30 (水) 会期 2日目	8:00 ~ 10:00 出展社入場 出展準備 車輛証		10:00 ~ 18:00 展示会開催時間						出展社バッジ 来場者バッジ						
	一切トラックヤードに駐車できませんので、 有料駐車場をご利用ください。														
12/1 (木) 会期 3日目	8:00 ~ 10:00 出展社入場 出展準備 車輛証		10:00 ~ 17:00 展示会開催時間						出展社バッジ 来場者バッジ		17:00 ~ 20:00 小間装飾撤去作業・ 資材搬出		20:00 ~ 21:00		
	8:00 ~ 車輛待機所オープン								15:00 ~ トラックヤード 進入開始予定			18:00 ~ 20:00 ホール内 車輛乗り 入れ可能時間		全体 清掃	
時	8	9	10	11	12	13	14	15	16	17	18	19	20	21	22

※ 搬入日初日 11月28日(月)の21時以降に作業をされる出展社は、夜間警備の都合上、残業申請が必要となります。残業をされる出展社は、事務局まで申請ください。残業時間は22時までとなります。

※ 上記スケジュールは運営の都合上、前後することもありますので、予めご了承ください。

2-1 搬入搬出のスケジュール

■ 搬入・搬出のスケジュール

① 搬入スケジュール

11月28日 (月) 搬入日 1日目	8:00～21:00 資材搬入・小間装飾作業 ※8:00からの入館は、自社装飾の施工となります。 15:00～ レンタルディスプレイ引き渡し (予定)電気・水道・ガス供給開始 21:00～ 残業(残業申請必要) ※ 夜間警備の都合上、残業をされる 出展社は事務局まで申請ください。	館内車輛乗り入れ可能時間 8:00～19:00 ※ 全ての車輛に「搬入・搬出車輛許可証」が必要になります。
11月29日 (火) 搬入日 2日目 会期初日	8:00～12:00 資材搬入・小間装飾作業 ※13:00の開場までに展準備を終了 させていただきます。 12:00～13:00 全体清掃 13:00～18:00 展示会開催時間	館内車輛乗り入れ可能時間 8:00～12:00 ※ 全ての車輛に「搬入・搬出車輛許可証」が必要になります。
11月30日(水) 12月1日(木)	8:00～10:00 出展社入館・展準備 10:00～18:00 展示会開催時間 10:00～17:00 展示会開催時間	出展社の車輛は、一切トラックヤードに駐車できませんので、有料駐車場をご利用ください。

※ 工事車輛ならびに積載車には、事務局の発行する「搬入・搬出車輛許可証」を車のフロントガラスに必ず貼り付けてください。車輛許可証には必ず、小間番号、出展社名、連絡先(携帯電話)をはっきりとご記入ください。搬入・搬出車輛許可証は、出展社専用ページにてのお申込みになりますので、搬入・搬出車輛許可証をご利用される装飾施工会社様は、直接ご出展社様へお問合せいただきますようお願いいたします。

※ 会場内に長く駐車されると、周辺の出展社の作業の妨げとなります。作業が終了し次第、速やかに車輛の移動をお願いいたします。

※② 搬出スケジュール

● 搬出日は特に混雑が予想されますので、事務局ならびに警備員の誘導に従ってください。

12月1日(木) 会期3日目 搬出・撤去日	17:00 展示会終了 17:00～ 出展物の梱包・手運びによる搬出・撤去作業 17:00 小間内ガス供給停止 17:00 小間内電気・水道供給停止	警備員が「搬入・搬出車輛許可証」を付けた車輛を優先的にゲート内に誘導します。 ※ 安全確保の為、展示会場内に車輛は一切進入出来ません。 ※ 台車などを使った手運びによる搬出のみ可能です。
	18:00～20:00 車輛乗り入れによる資材搬出・小間撤去作業 20:00～21:00 全体清掃	館内車輛乗り入れ可能時間 18:00(予定)～20:00 ※ 全ての車輛に「搬入・搬出車輛許可証」が必要になります。 ※ 会場内には梱包材、残材などの保管場所・焼却場所は一切ありませんので、出展社の責任において必ず持ち帰ってください。 ※ 残業は一切出来ません

※ 搬出日は特に混雑が予想されますので、事務局ならびに警備員の誘導に従ってください。

※ 搬出は、作業内容によって上記のとおり時間別の搬出となりますのでご注意ください。

※ 17:00 以前の出展社ならびに搬出業者などによる搬出作業は商談・参観の妨げとなりますので一切禁止いたします。なお、事務局ではこうした行為があった場合、当該出展社に対し、即刻作業の停止を求めます。

※ 積載車および装飾撤去作業車輛には、必ず「搬入・搬出車輛許可証」を車のフロントガラスに貼り付けてください。

※ 出展物・装飾物などを定められた期間を超えて会場内に残しておいた場合は、事務局は任意にこれを処分いたします。また、その処分に要した費用は出展社のご負担となります。ご注意ください。

2-2 搬入搬出経路・駐車場について

- ※ 搬入と搬出に際し、出展社にスムーズな作業のためのルール遵守をお願いすると共に、運送会社、装飾会社など展示各社の協力会社にも徹底をお願いいたします。
- ※ 搬入・搬出は安全が最優先となります。安全確保・盗難防止の為、スケジュール、注意事項遵守の上、事務局・警備員の指示に従いスムーズに行っていただきますようお願い申し上げます。

搬入経路が西展示場と共有であり、道路幅も狭い為、効率よく作業を行うために
**車輛の大きさは4t車までとなります。4t車以上の車輛、またはユニック車、
 積載車などでの搬入・搬出が必要な場合は事務局までご連絡ください。**

■ 搬入・搬出の経路

————→ IN - - - - → OUT

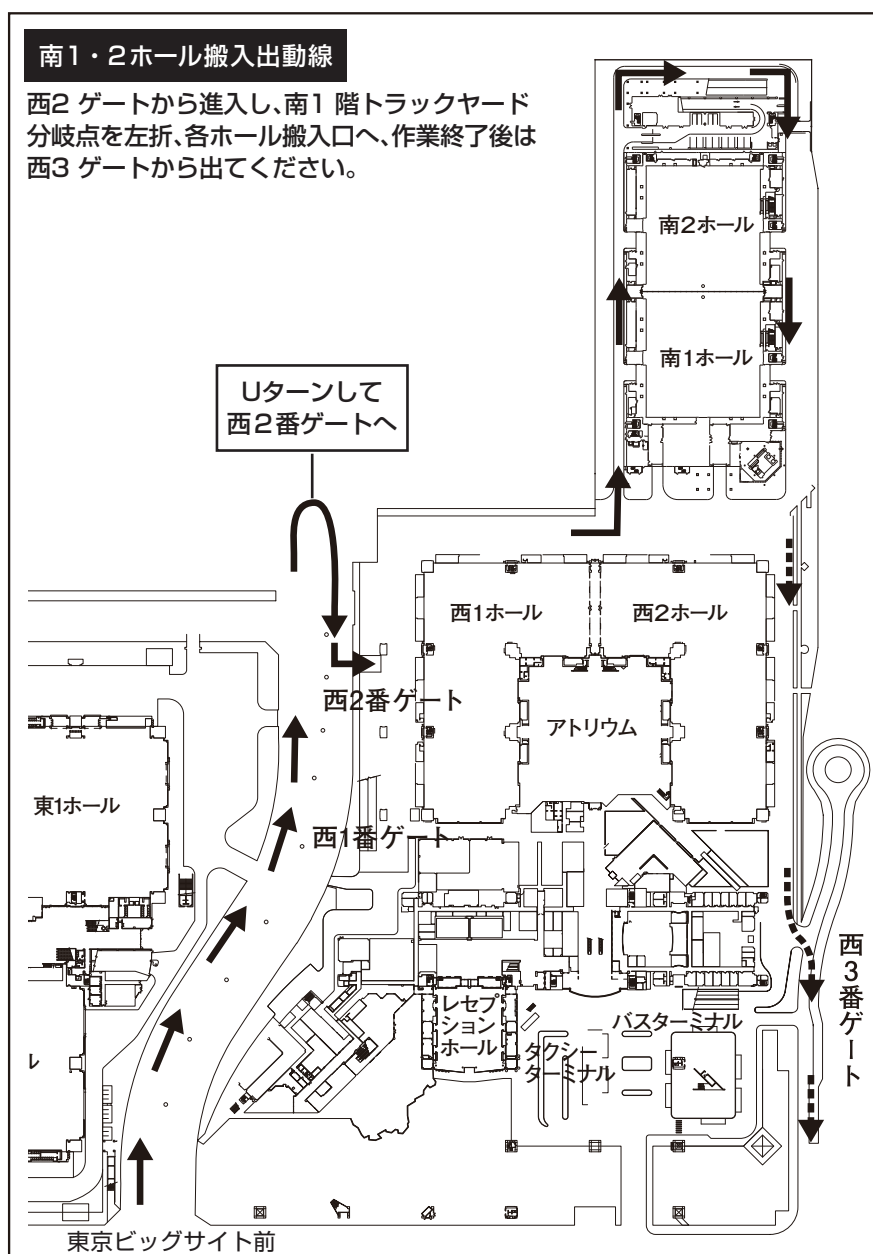

※搬入・搬出が終わった車輛はすみやかに移動してください。

※注意

搬入経路は、他展示会の状況によって変更いたします。

2022年10月現在の予定経路となりますので、当日は警備員の指示に従ってください。

4t車以上の大型車を使用する装飾施工がある企業は、事前に事務局へご相談ください。

2-3 搬入搬出における注意事項

■ 搬入・搬出における注意事項

- ① 出展社バッジは必ずお持ちください。
会期中、展示会場内で作業をする全ての関係者には、出展社バッジをつけていただきます。
出展社専用ページから登録・ダウンロードして会場にお持ちください。
会場入口にてスタッフが入館者を厳重にチェックいたします。バッジをお持ちでない方は一切入館出来ません。
ご注意ください。
- ② 会場内に資材用のストックスペースはありません。
会場内にはストックスペースがございませんので、搬入時に生じた梱包資材・空箱等は、各出展ブース内のストックルームに保管するか、各社でお持ち帰りください。
- ③ 残材は、必ず各社でお持ち帰りください。
平成20年の「廃棄物の処理及び清掃に関する法律」の改正法により、排出事業者の責任が重くなりました。
出展社が11月28日(月)の搬入日から12月1日(木)の搬出・撤去日に出た残材は、必ず各社でお持ち帰りください。また、装飾会社より出た残材につきましては、通路に放置せず必ず持ち帰るよう厳重に指導してください。万一、残材を放置された場合には、残材撤去費は出展社のご負担となります。ご注意ください。
残材の収集・運搬(有料)をご希望の場合は、事務局指定協力会社である
(株)ビッグサイトサービス(TEL:03-5530-1290 担当:小野島)まで直接お問合せください。
- ④ 宅配便を利用したの搬入・搬出は、必ず直接お受取りください。
出展製品や印刷物を宅配便等で会場に送付される場合は、受取人欄に必ず小間番号、出展社名、担当者名、連絡先を明記し、ブースに受取人がいる時間をご指定の上、ご発送ください。
事務局では、荷物の受け取り・お預かりは一切行いません。
※ 展示会場への荷物の到着は、11月28日(月)8時以降にしてください。
※ 出展製品の梱包は入念にし、輸送中に出品製品が破損・紛失する事のないよう、ご注意ください。
※ 出展製品には小間番号・出展社名をつけ、また、明細票も添付してください。

【送付先記入例】

会場に荷物をお送り頂く際は、右記をご参照の上、送付状をご記入ください。

〒135-0063 東京都江東区有明 3-11-1
東京ビッグサイト(南展示棟1~2ホール)

【健康・未病産業展2022】または
【第1回国際発酵・醸造食品産業展】

小間番号

出展社名

担当者名

TEL 090-●●●●-●●●●

必ず会場内で連絡のとれる
連絡先をご記入ください。

- ⑤ 搬入出車輛に関して、以下の項目を遵守してください。
 - ※ 東京湾岸署の通達により、搬入、搬出時の違法な路上駐車(※特に2重・3重駐車)は厳しく罰せられますので、ご注意ください。また、担当装飾会社・運搬会社の方々にも周知徹底願います。なお、当日は東京湾岸署の交通取締が行われることも予想されますので、違法行為は慎んでください。
 - ※ 会場内のほとんどの通路幅は3mとなっておりますので、この通路幅に見合った車輛をご利用ください。なお、他の搬出車の妨げとなりますので、搬入・搬出をすませた車輛は速やかに会場外に移動してください。車輛の待機場も設けておりますので、積降が終わりましたら速やかに移動をお願いいたします。
 - ※ 展示会場における床の荷重制限は5t/m²(南展示棟1-2ホール)です。万が一出品製品が耐荷重を超える場合は、必ずコンクリートパネル・鉄板などによる荷重の分散処置を行ってください。
 - ※ 展示物据付のためのクレーン車などの揚重機のアウトリガーを使用する場合には、接地面に必ず養生を行ってください。また危険ですので、その際アウトリガーがピット部分にかかる事のないようお願いいたします。
- ⑥ 会期中の搬入は、展示会場入口より行ってください。
会期中は、出展社ならびに装飾会社等の車輛は一切ゲート内(トラックヤード含む)に入れません。会期中にカタログ・アンケート等の搬入の場合は、来場者同様、展示会場正面入口からの手運びによる搬入となります。また車輛はすべて一般来場者用駐車場(臨時駐車場)をご利用ください。

■ 事務局指定運輸業者による出展製品搬出入作業について

事務局では、出展社の搬入・搬出をよりスムーズに行っていただくため、東京ビッグサイトの輸送に熟練した、専用の運輸業者をご用意しています。指定運輸業者であるヤマトボックスチャーター（株）、ヤマト運輸（株）に作業を依頼する場合は、下記問い合わせ先にご連絡ください。

ヤマトボックスチャーター（株）では、展示品、展示用什器などの輸送に便利な「JITBOX（ジットボックス）チャーター便」もご検討ください。

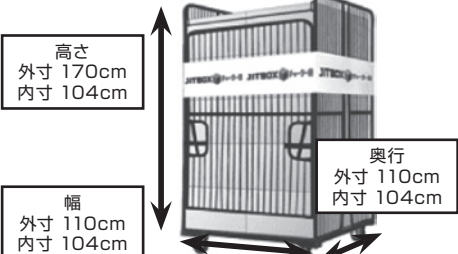
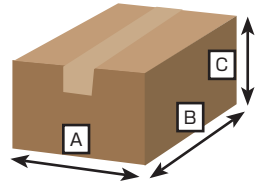
名称	JITBOX JITBOX  チャーター便	宅急便 宅急便
利用目安	段ボール10個以上（1ボックス:片道13,420円～）	段ボール10個未満（1個:片道930円～）
梱包	簡易梱包で対応可能	小口ごとの梱包が必要
時間指定	3時間幅で時間指定お届け可能	指定不可
搬出時	出展ブースへ引き取り	受付カウンターにお持込み
サイズ （大きさと重量）	<p>ボックス（幅×奥行×高さ） 外寸：110×110×170cm 内寸：104×104×170cm かつ、最大積載量 500kg まで</p> 	<p>60サイズ～200サイズ 縦・横・高さ合計 200cm 以内 （A + B + C = 200cm 以内） または、重さ 30kg まで ※最長辺は 170cm まで</p> 

※搬入時の荷物の宅配便は、ヤマト運輸限定ではございませんが、会場内にヤマト運輸が常設されていますのでヤマト運輸をご利用いただくことをお勧めいたします。

※搬出時（最終日）は、会場内にヤマト宅急便の集荷カウンターを設置いたします。

受付時間内にカウンターまでお荷物をお持ち込みください。なお、着払い伝票のみ承ります。

※宅急便のサイズ規格が変わりました。詳細はホームページを参照ください。

https://www.yamato-hd.co.jp/news/2021/newsrelease_20210720_1.html

お問合せ先

JITBOX チャーター便	<p>ご質問、集荷・配達などのお問合せに関しては、弊社ホームページの事業所一覧をご参照の上、管轄支店にお問合せをお願いします。</p> <p>◎お申込はヤマトボックスチャーターオフィシャル HP「https://www.yamatobc.com/」にてご予約頂けます。</p> <p>別紙資料もご参照ください。</p>
宅急便	<p>ヤマト運輸（株）東京ビルタウン支店 担当：氣賀澤（きがさわ） 〒135-0063 東京都江東区有明1-6-26 TEL：03-3599-1340 E-mail：069128@kuronekoyamato.co.jp</p> <p>◎お申込はお近くの宅急便営業所への直接申込をご利用ください。</p>

■ 外国貨物の搬入について

本展示会場は、保税展示場ではありません。したがって、海外からの貨物で予め展示会終了後、本国へ返送または、他国へ転送することが分かっているものに関しましては、ATA カルネの取得をおすすめいたします。

【ATA1973 カルネ条約】

昭和48年11月1日から実施されたこの条約は、報道・放送用等の職業用具や見本市・博覧会等の展示物品については、再輸出の条件として一時免税輸入を認め、その場合 ATA カルネを使用すれば、税関への担保の提出や、輸入申告書類の提出の必要はなくなるという通関簡素化をめざした条約です。

※ 装飾・出展物等の外国貨物を日本国内で売却および譲渡する場合は、通常の輸入関税手続きを済ませて、国内貨物にしてください。

【日本国内の入国手続き】

出展社が、本展示会出展のため日本国内への入国手続きを必要とする場合、出展社は自己の責任において日本国内への入国手続きを行うものとし、入国審査に関わる全ての手続きならびに経費に対しては、主催者は一切の責任を負いません。また、何らかの理由により日本に入国できないために出展契約を解約する場合には、出展社は主催者に対し、キャンセル料を支払わなければなりません。

国際貨物（クーリエサービス・DHL・FEDEX 等以外）の輸送につきましては下記へご連絡ください。

事務局推薦業者：日本通運（株） TEL：03-3778-8274 FAX：03-3778-8264
E-MAIL：event-gte@air.nittsu.co.jp

※ 事務局推薦業者以外およびクーリエ業者を利用する場合は、東京ビッグサイト青海展示棟の住所の後に必ず、会場名、ホール名、小間番号、出展社名、連絡先電話番号を記入の上、規定時間内にお送りください。

※ 荷物の受領は、出展社の責任のもと行ってください。

※ 事務局でのお預かりは出来ません。予めご了承ください。

■ 装飾・備品に関する申込の流れ

- 本展は、スペース渡しとなっております、基礎小間・備品が含まれておりません。
レンタルパッケージをお申込みいただくか、自社にて装飾会社へご依頼ください。
- 全ての出展社は、提出書類 No.8「装飾施工業者名届書」並びに、提出書類 No.10「電気幹線工事申込書」を出展社専用ページからお申込みいただくか、メールにてご送付ください。なお、いずれの出展社も以下の流れに従い、必要書類をご提出いただきますようお願いいたします。

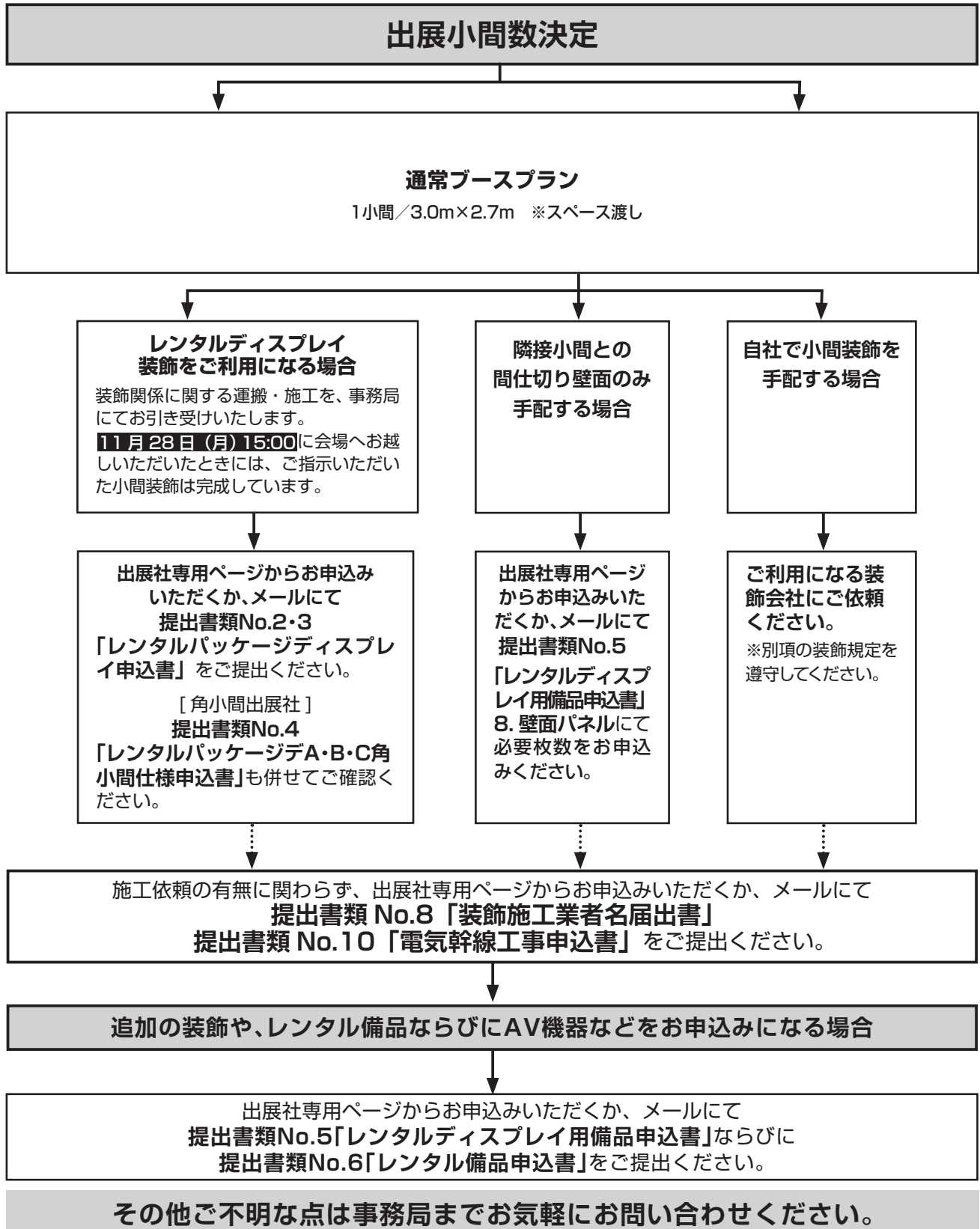

3-2 小間／装飾寸法規定

① 通常ブースプラン

[小間サイズ]

1 小間…間口 3.0m × 奥行 2.7m

[高さ制限]

5 小間以内：3.6m まで

6 小間以上：4m まで

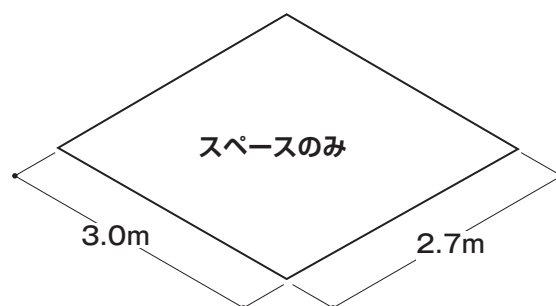

- ※ 出展料金には基礎小間・備品が含まれません。スペース渡しとなります。
- ※ 事務局の用意するレンタルパッケージプラン 19～22 ページをお申込みいただくか、自社にて施工会社をお手配ください。隣接ブースとの境には必ず壁を立てる必要があります。
- ※ バルーンの設置は4小間以上の出展社のみ可能です。旗、のぼり、掲示板、照明など展示品・商品に高さがあるものを除きます。展示品が制限の高さを超える場合は、事務局へお知らせください。
- ※ 装飾規定につきましては、P27「装飾規定」を必ずお読みください。
- ※ 新型コロナウイルス感染症拡大予防の対策として、作業スタッフの方の社名、氏名、連絡先リストの提出を求められる場合がございます。必ず、作業スタッフの方と連絡が取れるように各社で管理をお願いします。
- ※ 事務局協力指定会社をご利用いただくことをお勧めいたします。



3-3 レンタルパッケージディスプレイ・ レンタル備品について

■ レンタルパッケージディスプレイ（レンタル装飾）について

「レンタルパッケージディスプレイ（レンタル装飾）」をご利用いただくと、装飾に関する運搬・施工の手間を事務局にて引き受けますので、小間の設置の手間・費用を最小限に抑えることが出来ます。搬入日当日、会場にお越しいただいた時にはご指示いただいた小間装飾は完成しています。

19～22ページの展示小間のパッケージディスプレイをご参照いただき、出展目的に見合ったブースをお選びください。

また、「レンタルパッケージディスプレイ」は、ブースの数に応じたレンタルディスプレイのレイアウト変更や、追加で展示棚や備品、カーペット色の指定など、様々な追加ならびに変更が可能です。

■ レンタルパッケージディスプレイ規定と注意

- ① レンタルパッケージディスプレイは、出展社よりお申込みをいただき、事務局より会期終了後に請求書を発行させていただきます。指定期日までにお振込みをお願い申し上げます。
- ② レンタルパッケージディスプレイは、事務局より施工業者に一括発注の上、コストを削減させていただいております。したがって、レンタルパッケージディスプレイの備品の削減による値段の変更にしましては一切行えません。あらかじめご了承ください。
- ③ レンタルパッケージディスプレイの装飾・備品追加にしましては、出展社専用ページ、またはメールにて提出書類 No.5『レンタルディスプレイ用備品申込書』ならびに、提出書類 No.6『レンタル備品申込書』にてお申込みください。また、一覧に無い備品にしましてもご用意できますので、(株)キューブクリエイトまでお気軽にお問合せください。
- ④ レンタルパッケージディスプレイは、搬入日初日（11月28日（月）15:00 *通電は15:00～）にお越しいただいた際に、ブースの施工を終了し、出展社に引き渡す予定で進めさせていただきますが、施工の手順・数により若干の遅れが出てくることも予想されます。あらかじめご了承ください。
- ⑤ 壁面パネル等は、塩ビパネルを使用しています。
【特徴】 展示棚や間仕切りなどのアレンジを豊富に行なうことができ、目的に応じたブース設計を簡単に行なうことができます。
【注意】 画びょうは使用不可。パネルに穴を開けることはできません。
ポスターなどの掲示は、指定の両面テープもしくはチェーンをご使用ください。
貼り跡やのりが残るような両面テープの使用はできません。
お守り頂けない場合、メンテナンス費用が発生する場合がございます。

■ レンタル備品について

出展社専用ページ、またはメールにて提出書類 No.6「レンタル備品申込書」をお申込みください。
事務局では商談促進のため、レンタル備品を多数取り揃えております。別途お問い合わせください。

① お申込の際の確認事項

- 申込書には必要事項をご記入の上、提出期限までにメールにてご送付いただくかまたは出展社専用ページからお申込みください。
追加・変更でお申込の場合は、欄外の表示にチェックの上、再度ご送付ください。
- 会期終了後、事務局により請求書を発行させていただきます。
お手数をお掛けいたしますが、指定期日までに請求書に記載の口座へお振込みください。
- 振込手数料は、自社にてご負担くださいますようお願いいたします。
- 在庫の都合により、商品が写真と多少異なる場合がございます。予めご了承ください。

② 変更・キャンセルについて

- 施工期間中、または会期中の備品の追加・変更・お申込等は、会場内にて受付いたします。お問合せください。
ただし、在庫状況によってはご希望に添えない場合もございます。予めご了承ください。
- 会期中のキャンセルはできません。予めご了承ください。

③ 代金に含まれるもの

- レンタル料には、会期中のレンタル費、搬入費、小間内設置費が含まれております。

■ レンタルパッケージディスプレイ並びにレンタル備品についてのお問い合わせ先

株式会社 キューブクリエイト 担当：長谷川・山下
〒104-0032 東京都中央区八丁堀 3-6-6 アド京橋ビル 10F
TEL：03-3537-8810 FAX：03-3537-8815 mail：wb-hk_1@cube-ct.co.jp

レンタルパッケージディスプレイ カラーサンプル

壁面パネル、カーペットの色見本となります。下記より希望色をお選びいただき、レンタルパッケージディスプレイ申込書にご記入ください。

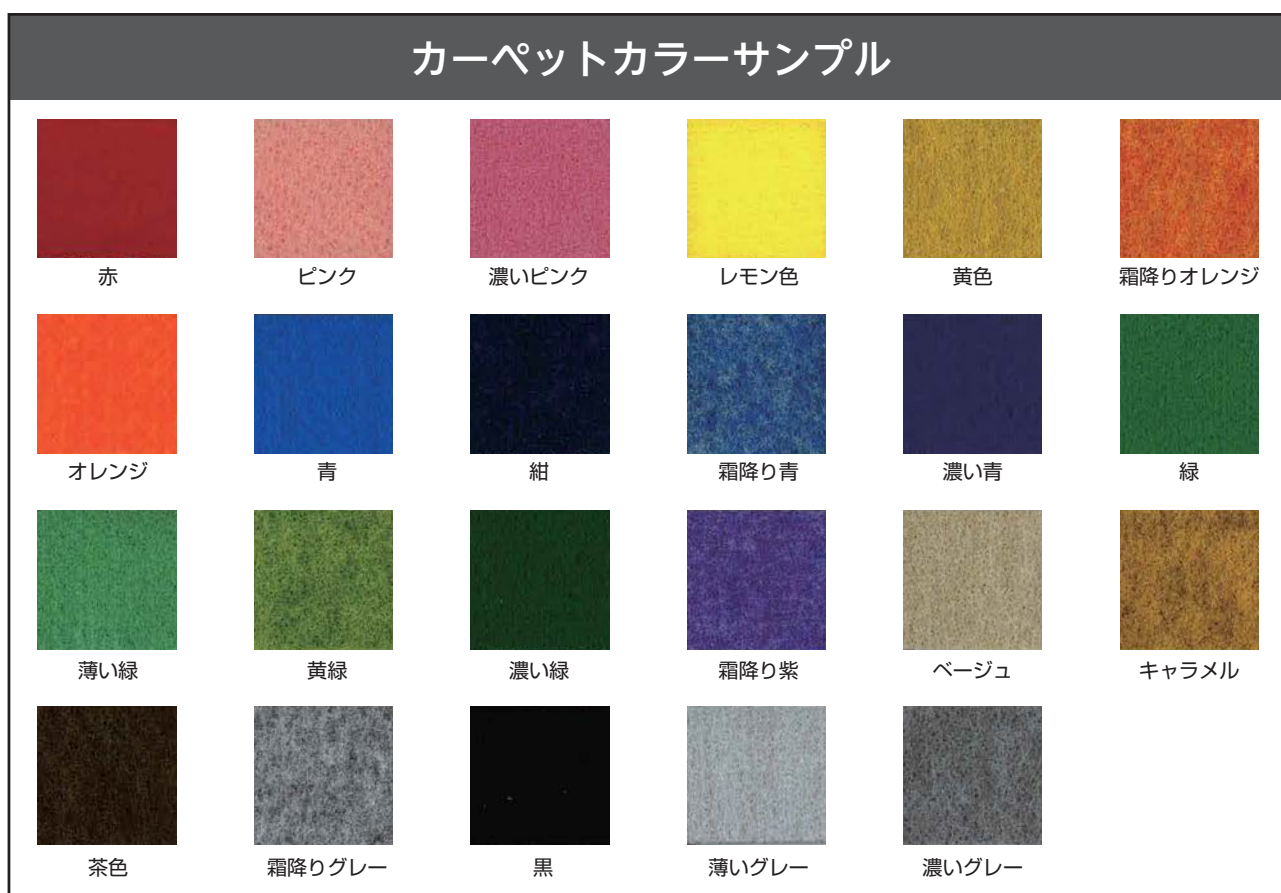

※その他の色もございます。お気軽に事務局もしくは装飾協力業者までお問い合わせください。

※壁面パネルまたはカーペットについて、2色・3色をご希望される場合または、上記の基本カラー以外を希望の場合は別途お見積りとなります。

上記のカラーサンプルは、印刷の都合上、実際の色とは異なる場合もございます。また、仕入れの状況に応じて、素材、材質・色味が異なることもございます。あらかじめご了承ください。

Aプラン [1~4小間用]

通常展示スペースのご出展に最低限必要なものをご用意いたしました。
一番シンプルデザインのパッケージです。



1小間

Aプラン内容

- システム壁 (H2.7m)
- パラペット
- 社名看板 (40文字) (追加文字不可)
- カーペット
- 受付カウンター 1台 (W900×D450×H800)、イス 2脚
- 100V コンセント (2口) 1個
- 電気送電 (使用可能) 1000w (電気使用料込)

※システム壁、カーペットの色は、18ページのカラーサンプルからお選びください。

※2小間以上の場合も社名看板、コンセント、受付カウンター、イスなどの備品は各1セットになります。

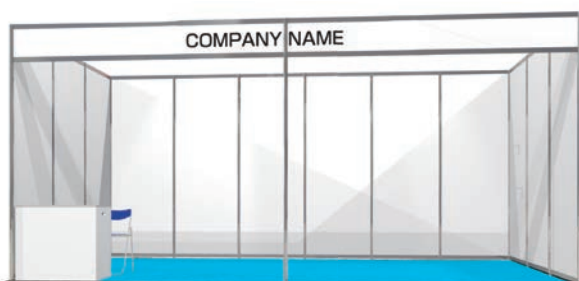

2小間

Aプラン料金 (税別)

- ¥110,000/1小間用
- ¥160,000/2小間用
- ¥210,000/3小間用
- ¥260,000/4小間用

レンタルパッケージ Aプラン 利用イメージ



1小間



1小間



2小間



2小間



3小間



4小間

Bプラン【1~4小間用】

社名看板は貴社デザインのものが高く掲げられるので、パッケージでありながら簡単に独自装飾のようなオリジナル感を出すことができます。



1小間



2小間



4小間

Bプラン内容

- システム壁 (H2.7m)
- 社名看板完全データ入稿 (データサイズ W1940×H500)
- カーペット
- 受付カウンター 1台 (W900×D450×H800)、イス 2脚
- 100V コンセント (2口) 1個
- 電気送電 (使用可能) 1000w (電気使用料込)

※システム壁、カーペットの色は、18ページのカラーサンプルからお選びください。

※2小間以上の場合も社名看板、コンセント、受付カウンター、イスなどの備品は各1セットになります。

[データ入稿について]

- ・データ形式 : Adobe Illustrator を推奨、EPS、フォントアウトライン済みデータ。
- ・グラフィックに写真がある場合、最低限必要な画像解像度は原寸時で75dpiです。なるべく画質が良いものをご使用ください。
- ・イラストレーター上でドロップシャドウやぼかし処理などを施してあるデータは、原寸サイズで入稿することを推奨します。
(拡大縮小により、フィルタ効果にエラーが出る場合がございます。)
- ・確認用の pdf を必ずお付けください。

※制作からご希望の場合は、別途制作料をいただきます。デザインによってお見積りいたします。

Bプラン料金 (税別)

- ¥140,000/1小間用
- ¥190,000/2小間用
- ¥240,000/3小間用
- ¥290,000/4小間用

レンタルパッケージ Bプラン 利用イメージ



1小間



2小間



2小間

Cプラン [2~6小間用]

2小間以上の企業様が対象となるトラスタイプのパッケージです。
社名看板は貴社デザインのものが高く掲示され、トラスを使用することで見栄えのするブースが完成します。



2小間



3小間

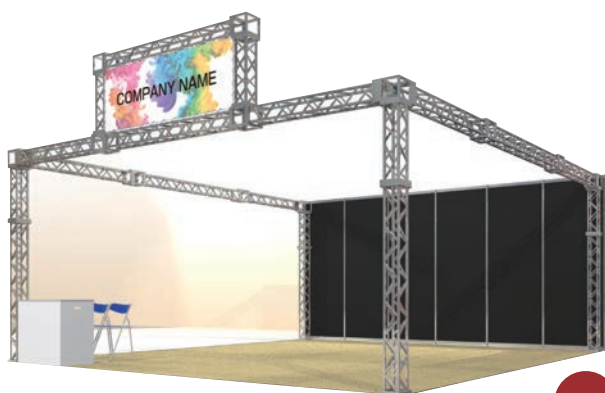

4小間

Cプラン内容

- システム壁 (H2.7m)
- 社名看板完全データ入稿 (データサイズ W1950×H650)
- カーペット
- 受付カウンター 1台 (W900×D450×H800)、イス 2脚
- 100V コンセント (2口) 1個
- 電気送電 (使用可能) 1000w (電気使用料込)

※システム壁、カーペットの色は、18ページのカラーサンプルからお選びください。

※3小間以上の場合も社名看板、コンセント、受付カウンター、イスなどの備品は各1セットになります。

【データ入稿について】

- ・データ形式 : Adobe Illustrator を推奨、EPS、フォントアウトライン済みデータ。
- ・グラフィックに写真がある場合、最低限必要な画像解像度は原寸時で75dpiです。なるべく画質が良いものをご使用ください。
- ・イラストレーター上でドロップシャドウやぼかし処理などを施してあるデータは、原寸サイズで入稿することを推奨します。(拡大縮小により、フィルタ効果にエラーが出る場合がございます。)
- ・確認用の pdf を必ずお付けください。
- ※ 制作からご希望の場合は、別途制作料をいただきます。デザインによってお見積りいたします。

Cプラン料金 (税別)

- ¥220,000/2小間用
- ¥280,000/3小間用
- ¥380,000/4小間用
- ¥600,000/6小間用

レンタルパッケージ Cプラン 利用イメージ



2小間



2小間



4小間

Dプラン【1～2小間用】

※3小間以上は選べません

木工パネルを使用するため、おしゃれで落ち着いた雰囲気のブースを作ることができます。

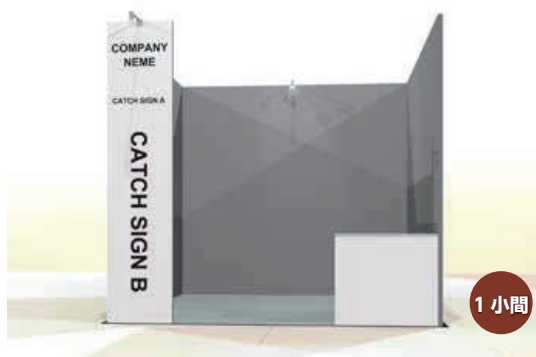

1小間



2小間

Dプラン内容

- 木工壁 (H2.7m)
 - 社名看板 (20文字)
 - ・キャッチサイン A (20文字)
 - ・キャッチサイン B (40文字)
- ※社名看板部分にロゴをご希望の場合は別途お見積となります。
- カーペット
 - 受付カウンター 1台 (W900×D450×H800)、イス 2脚
 - 100V コンセント (2口) 1個
 - スポットライト (1小間は2灯、2小間は3灯)
 - 電気送電 (使用可能) 1000w (電気使用料込)
- ※木工壁、カーペットの色は、18ページのカラーサンプルからお選びください。
- ※2小間の場合も社名看板、コンセント、受付カウンター、イスなどの備品は各1セットになります。

Dプラン料金 (税別)

- ¥210,000/1小間用
- ¥280,000/2小間用

レンタルパッケージ Dプラン 利用イメージ



1小間

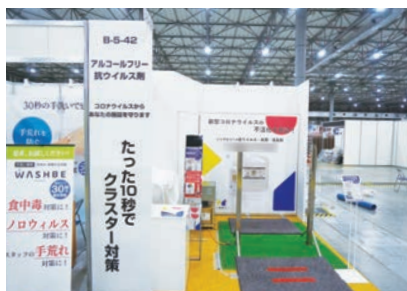

1小間



1小間



2小間



2小間



2小間



■ レンタルディスプレイ用備品について

レンタルパッケージディスプレイをご利用になる出展社だけでなく、独自装飾を行う出展社もご利用いただけます。また、下記リストにないレンタルディスプレイ備品をご希望の方は、キューブクリエイトまで直接お問い合わせください。

■ レンタルディスプレイ用備品申込み

提出書類 No.5 「レンタルディスプレイ用備品申込書」を出展社専用ページ、もしくはメールにてお申し込みください。

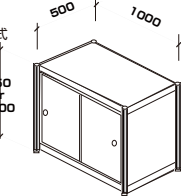
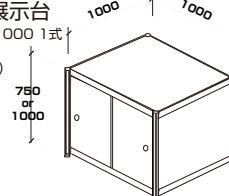
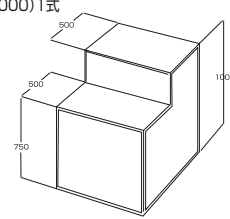
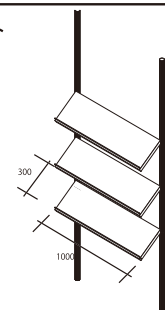
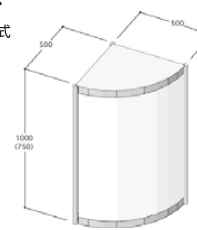
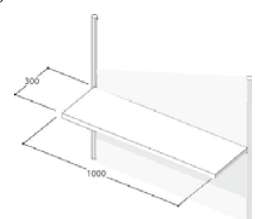
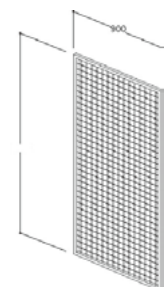
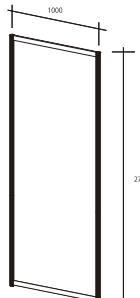
※サイズは mm、価格は税別となります。

<input type="checkbox"/> 1.引き戸付展示台 1000x500x750 or 1000 1式 ¥15,000 (税別)  <table border="1" data-bbox="251 838 365 918"> <tr><td>H750</td></tr> <tr><td>H1000</td></tr> </table> <p>※高さを選んでください。 記入がない場合 H1000になります。</p>	H750	H1000	<input type="checkbox"/> 2.引き戸付展示台 1000x1000x750 or 1000 1式 ¥17,000 (税別)  <table border="1" data-bbox="657 838 771 918"> <tr><td>H750</td></tr> <tr><td>H1000</td></tr> </table> <p>※高さを選んでください。 記入がない場合 H1000になります。</p>	H750	H1000	<input type="checkbox"/> 3.ひな段展示台 1000x500x(750~1000) 1式 ¥20,000 (税別)  ※H1000のみです。
H750						
H1000						
H750						
H1000						
<input type="checkbox"/> 4.傾斜棚ユニット 1000x300(3枚1組) 1式 ¥12,000 (税別) 	<input type="checkbox"/> 5.1/4R展示台 (500x500)R×1000 1式 ¥10,000 (税別)  <table border="1" data-bbox="657 1170 771 1251"> <tr><td>H750</td></tr> <tr><td>H1000</td></tr> </table> <p>※高さを選んでください。 記入がない場合 H1000になります。</p>	H750	H1000	<input type="checkbox"/> 6.棚 1式 1000x300 or 700x300 ¥2,500 (税別)  ※1枚あたり耐荷重5kg		
H750						
H1000						
<input type="checkbox"/> 7.メッシュパネル 1000x1000 ¥5,000 (税別)  <table border="1" data-bbox="251 1412 365 1572"> <tr><td><input type="checkbox"/> フック</td></tr> <tr><td>100mmフック ¥160 (税別)</td></tr> <tr><td>150mmフック ¥160 (税別)</td></tr> <tr><td>200mmフック ¥240 (税別)</td></tr> </table>	<input type="checkbox"/> フック	100mmフック ¥160 (税別)	150mmフック ¥160 (税別)	200mmフック ¥240 (税別)	<input type="checkbox"/> 8.壁面パネル(白) 1000x2700 1式 ¥8,000 (税別) 700x2700 1式 ¥7,000 (税別)  ※レンタルパッケージディスプレイをご利用の場合は、同色にてご用意いたします。 ※壁面のみで申し込まれる場合自立させる為に補強が入る可能性があります。	<input type="checkbox"/> 9.アコーディオンドア 700~1000x2700 1式 ¥15,000 (税別) 
<input type="checkbox"/> フック						
100mmフック ¥160 (税別)						
150mmフック ¥160 (税別)						
200mmフック ¥240 (税別)						

※上記以外の備品も手配できますので、キューブクリエイトまでお問い合わせください。

[支払方法]

会期後、事務局より請求書を発行いたします。支払期日までにお振込みくださいますようお願い申し上げます。

■ レンタル備品について

株式会社 キューブクリエイト 担当：長谷川

〒104-0032 東京都中央区八丁堀 3-6-6 アド京橋ビル 10F
 TEL：03-3537-8810 FAX：03-3537-8815
 mail：wb-hk_1@cube-ct.co.jp

① お申込の際の確認事項

- ・会期終了後、事務局により請求書を発行させていただきます。
- ・お手順をお掛けいたしますが、指定期日までに請求書に記載の口座へお振込みください。
- ・振込手数料は、自社にてご負担くださいますようお願いいたします。
- ・在庫の都合により、商品が写真と多少異なる場合がございます。予めご了承ください。

② 変更・キャンセルについて

- ・施工期間中、または会期中の備品の追加・変更・お申込等は、会場内にて受付いたします。お問合せください。
- ・ただし、在庫状況によってはご希望に添えない場合もございます。予めご了承ください。
- ・会期中のキャンセルはできません。予めご了承ください。

③ 代金に含まれるもの

- ・レンタル料には、会期中のレンタル費、搬入費、小間内設置費が含まれております。
- ・写真以外のレンタル備品も多数取り揃えております。別途、お問い合わせください。

事務局では商談促進のため、レンタル備品を多数取り揃えております。別紙をご参照いただき、**提出書類 No.5「レンタルディスプレイ用備品申込書」**を出展社専用ページ、もしくはメールにてお申込みください。**提出書類 No.6「レンタル備品申込書」**を出展社専用ページ、もしくはメールにてお申込みください。

レンタル備品参考写真①

※写真と実物は多少異なる場合もございます。ご了承ください。※すべて税別の価格となります。



1. 商談セット
¥10,500



2. 商談セット
¥17,700



3. 商談セット
¥28,500



4. 折りたたみ椅子
SH430
¥840



5. 丸テーブル
Φ900×H600
¥4,200



6. 丸テーブル
Φ600×H600
¥4,200



7. ユニットカウンター
W1200×D600×H940
¥10,500

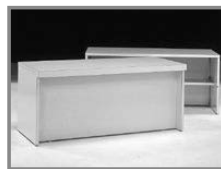

8. ユニットカウンター
W1600×D700×H700
¥12,500



9,10. ユニットカウンター
W1800×D700×H800, 940
¥16,500



11. カウンターテーブル
Φ600×H1000
[天板:木目] ¥8,200



12. カウンターテーブル
Φ600×H1000
[天板:ブラック] ¥7,000



13,14,15. カウンターチェア
SH500~SH700
¥3,400



16. スタッキングチェア
SH425
¥2,600



17. 会議テーブル
W1800×D600×H730
¥3,400



18. 会議テーブル
W1500×D600×H730
¥3,400

■ レンタル備品について

レンタル備品参考写真②

※写真と実物は多少異なる場合もございます。ご了承ください。※すべて税別の価格となります。



19. 受付カウンター
W900×D450×H800
¥6,200



20. 受付カウンター
W650×D450×H900
¥10,500



21. カタログスタンド
W250×D550×H1700 A4 12段
¥5,800



22. サインスタンド
H900~1800
¥2,600



23. 白布
2200×1000
¥1,400



24. 貴名受
¥1,800



25. スチール棚
W900×D450×H1800
¥6,600



26. 鏡面ケース
W1500×D600×H920
¥16,500



27. 鏡面ケース
W1800×D600×H920
¥20,500



28. 植栽 大^(※)
¥3,700



29. 植栽 中^(※)
¥2,700



30. 植栽 小^(※)
¥1,700



32. パネルパーテーション
W900×H2100
¥12,500



33. 20インチ液晶モニター ※ビデオ対応
¥42,500
34. 32インチ液晶モニター
¥90,500
35. 40インチ液晶モニター
¥121,000
36. 45インチ液晶モニター
¥127,000

※卓上スタンド可能／壁掛金具別途申込必要



37. DVDプレーヤー
¥12,500



38. 音響セット[小]
(SP2台、AMP1台、マイク1本)
¥36,500



39. 有線MIC(ハンド・ヘッドセット)
¥9,200



41. ゴミ箱 25ℓ
W200×D391×H565
¥1,800



42. ゴミ箱 32ℓ
W390×D260×H577
¥2,200

(※ 28~30の植栽のお申込みには個数に関わらず¥1,000(税別)の運搬費が別途かかります。)

■ ウイルス感染対策備品

簡易フェイスシールド



No.1 ¥230 (税別)

ビニールシート

※設置費用は含まれません。

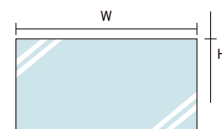

No.4-1 W1000×H1000 ¥2,500 (税別)

No.4-2 W1500×H1000 ¥3,800 (税別)

No.4-3 W2000×H1000 ¥5,000 (税別)

飛沫防止パーテーション

※商談セットは含まれません。

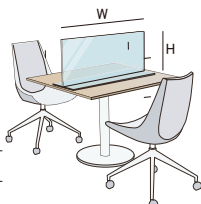

No.2-1 W600×H600 ¥6,200 (税別)

No.2-2 W600×H900 ¥9,400 (税別)

No.2-3 W900×H600 ¥10,000 (税別)

No.2-4 W900×H1200 ¥24,000 (税別)

No.2-5 W1200×H1200 ¥30,000 (税別)

展示台用 ビニールパーテーション

※展示台は含まれません。

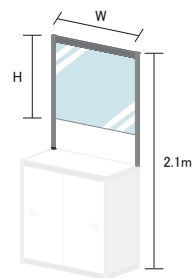

No.5-1 W1000×H1000 ¥6,000 (税別)

No.5-2 W1500×H1000 ¥8,000 (税別)

No.5-3 W2000×H1000 ¥10,000 (税別)

ビニールパーテーション

※受付カウンターは含まれません。

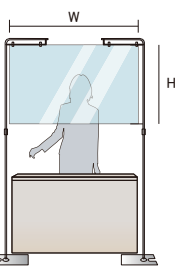

No.3-1 W1000×H1200 ¥13,000 (税別)

No.3-2 W1500×H1200 ¥14,500 (税別)

No.3-3 W2000×H1200 ¥16,000 (税別)

※飛沫防止パーテーションは売り切りになりますので
お持ち帰りいただけます。

※記載サイズ以外でもご用意可能です。
別途ご相談ください。

※ビニールは出力印字が可能です。
別途ご相談ください。

※アクリルを開口する場合は +¥1,500~になります

■ 装飾規定についての問い合わせ先

<p>【事務局指定施工業者】 株式会社 キューブクリエイト 担当：長谷川・山下 〒104-0032 東京都中央区八丁堀 3-6-6 アド京橋ビル 10F TEL：03-3537-8810 FAX：03-3537-8815 mail：wb-hk_1@cube-ct.co.jp</p>
--

自社で小間装飾会社を手配される出展社は、下記の項目を遵守の上、
提出書類 No.8「装飾施工業者名届出書」を出展社専用ページ、もしくはメールにて
 施工業者名の届出をしてください。

■ 小間装飾の期間

施工日	小間装飾の作業時間	ホール内への車輛進入可能時間
11月28日(月)	8:00~21:00	8:00~19:00
11月29日(火)	8:00~12:00	8:00~12:00

※ 小間の装飾作業は、11月29日(火) AM12:00 までに必ず完了してください。

※ レンタル装飾の引き渡し予定は、**11月28日(月) 15:00** となります。

※ 新型コロナウイルス感染症拡大防止の対策のため、ブース装飾の作業時間はなるべく短く、作業スタッフの人数も最小限となるようブース設計にご協力をお願いいたします。

■ 装飾規定

以下の規定に違反していると事務局が判断した装飾・展示に関しては、理由の如何によらず、会期内でも改善・撤去を命ずる場合があります。これに従っていただけない場合は、**出展を中断していただく場合もあります。この際に発生する一切の費用は、出展社の負担とします。**

- ① 1小間の大きさは3.0m × 2.7mです。※スペース渡し
- ② 高さ制限および通路部分への突出物について
 - 通路上および小間の上空間(小間の外)に施設や表示等を設置することは一切できません。パネル自立のためのアングル材などの部材もすべて小間内に収容してください。
 - ライト類、看板類、旗、その他の通路側への突出を禁止いたします。また、小間以外の共用通路部分へカーペットを敷くことも禁止いたします。
 - 装飾物の高さ制限は1～5小間までの出展社は3.6m以下、6小間以上の出展社は4m以下とします。(セットバックなし)なお、出展製品の高さが3.6m(6小間以上の出展社は4m)を超える場合は、事前に(株)キューブクリエイトまでご連絡ください。

- | |
|--|
| <ul style="list-style-type: none"> • 高さが3mを超え、かつ幅が3mを超える壁面、造作物(出展製品および装飾物)を設置する場合は、所轄消防署の指導により煙感知器等の消防署等の消防設備の設置を義務付けられる場合があります。 • 高さが3mを超え、かつ幅が3mを超える壁面、造作物および出展製品を設置する出展社は、小間内平面図と立体図(高さが明記されたもの)を、10月28日(金)までに、(株)キューブクリエイト(TEL:03-3537-8810 担当:長谷川・山下)までご提出ください。 • その内容によっては、事務局より設計変更を求められることがあります。あらかじめご了承ください。 |
|--|

③ 間仕切り(壁面造作)

ブース背面、隣接小間との間仕切りは、必ず背面、および隣接面全体を高さ2.7m以上の片面パネルで施工してください。隣接小間より高い間仕切りを用いた出展社は露出した隣接小間との間仕切りの裏面を表具を施した白無地パネルで処理してください。(高さが隣接小間と異なる場合、隣接小間から1mの範囲内で、隣接する小間側に社名等の文字を入れることは、禁止します。)

④ 通路に面した装飾の施工

- ・小間の通路に面した部分（通路から1mの範囲内）に壁面・造作物（高さ1m以上）を立てる場合、施工できる範囲は一边の2/3とします。（一边の1/3以上を開口する。）但し、自社小間と会場壁面の間に他の出展小間がない場合は、この限りではございません。
- ・小間の一边の長さが10m以上の場合は、必ずその辺の長さの1/3以上を開放（人が通れること）してください。小間の外枠より1m以上内側の装飾、自社小間と会場躯体の間に他の出展小間がない場合（通路を挟む場合を含む）は、この限りではありません。

⑤ バルーンの設置について

- ・4小間以上の出展社のみバルーンの設置が可能です。バルーンは小間内におさめてください。
- ・バルーンの水平投影面積が9㎡以下の場合、高さ制限はありません。ただし、パネル等との距離は1m以上の距離を確保してください。水平投影面積が9㎡を超えるバルーンの設置はできません。
- ・南展示棟1-2ホールの天井高は12mになります。バルーンの設置を希望される出展社は必ず10月28日（金）までに、（株）キューブクリエイト（mail:wb-hk_1@cube-ct.co.jp 担当:長谷川）まで図面（平面図・立面図）とバルーンの仕様が分かる図面を添えてご連絡ください。事前申請の無い物は設置を認められません。

⑥ 館内の既存天井から装飾物（バナー・ワイヤー）を吊り下げることが、一切禁止いたします。

⑦ 装飾の造作物（看板類、ライト類、アーチ、光線を使用した装飾、ディスプレイ用の植木等を含む）は、全て自社小間内に収めてください。

⑧ 出展社用の共有ストックスペースは設けておりません。必要な場合は、自社小間内に設ける等の処置をお願いいたします。

⑨ 天井構造について

幅または奥行きが、1.2mを超える工事の場合は、天井暗幕工事および無線式感知器（有料）の事前申請が必要となります。事前の申請がない場合は、消防法により、現場で取り壊しや変更工事等の指導が入る恐れがありますので、10月28日（金）までに下記の書類各2部ずつを、（株）キューブクリエイト（mail:wb-hk_1@cube-ct.co.jp 担当:長谷川）までご提出ください。なお、天井暗幕工事を施工する場合は面積に関わらず、消火器の設置が必要となります。

- ① 小間の装飾平面図・立面図および全体の小間図（暗幕工事の範囲・消火器の位置等を明記する）
- ② 天井構造を説明するのに必要な詳細図（文字による説明を入れる。防災ラベル等）

⑩ 二階建施設の禁止

防災ならびに消防法の関係上、小間内に二階建の施設（インフォメーションブース、商談室、控室 / 休憩所、倉庫等の来場者または、係員が入室する状態の施設）の設置を禁止します。また、来場者または係員の通行するブリッジ等は設けることができません。

⑪ 小間内への電気幹線ケーブルの引き込みを極力目立たない場所に設置するよう留意しますが、会場内電源ピットの都合上、出展社の意に添わない場合も考えられます。事前に事務局指定電気幹線工事会社の飯田電機工業（株）【イベント事業本部 TEL:03-3521-3522 担当:藤本・中村・佐々木】に確認の上、設計を行ってください。

⑫ 重量物等の展示

展示物単体重量を展示物の水平投影面積で割った数値が5t/㎡を超えた場合は設置できません。

- ・展示ホール内の車両速度は10km/h以下で走行してください。
- ・吊り下げクレーンは、10tラフタークレーン未満とします。またピット蓋上にはアウトリガーベースを乗せないでください。

クレーン種類	クレーンの養生方法
35t ラフター以下	500mm × 500mm の敷板を使用

⑬ 会場施設への直接工事の禁止

東京ビッグサイトでは、以下のような施設への直接工事は禁止しています。

a. 釘、鋸等の打ち込み (アンカーボルトについては別項を参照してください)	d. 接着剤を塗布しての貼り付け
b. 掘削、はつり、切断、ガス溶接	e. 柱などの支持物としての利用
c. ペンキなどの塗料の直接塗布	f. 看板などの支持物としての利用
	g. その他施設を損傷する恐れのある一切の行為

- ・床工事(アンカーボルト)に関する申請は、事務局が一括して行います。作業希望社は、**提出書類 No.9「床面工事施工申請書」**と打設箇所を明記した**小間装飾平面図**を提出してください。
- ・床工事(アンカーボルト)の申請は遅くとも**10月28日(金)までに必ず提出してください**。10月28日(金)を過ぎての申請は全て未申請アンカーとして処理され1本につき違反アンカー ¥15,000(税別)～を請求させていただきます。そのため、少しでも打設追加の可能性がある場合は、規定本数より多めに申請しておくことをお勧めします。(実際に打設を確認した本数で請求させていただきます。申請本数より実際の打設本数が多い場合はその分は未申請アンカーとして処理されます。)
- ・[床面工作] 直径16mm以下、埋込み長さ60mm以下のホールインアンカーの使用のみ可能です。ただし、ピット蓋への使用は一切禁止します。万一、ピットにアンカーを使用した場合は、補修費を実費で請求させていただきます。ピット端部から200mm以内も打設不可です。
- ・[原状回復(復旧)] 展示会終了後、アンカーボルトはサンダーなどで切断し、床面に突起物が残らないようにしてください。また、ハンマーでの打ち込み、ガス溶接は禁止します。床面(コンクリート面)を破損した場合、アンカー1本につき、補修費 ¥15,000(税別)～を請求させていただきます。
- ・[床復旧協力費] ホールインアンカーの床復旧協力費は、1本につき ¥1,400(税別)です。会期終了後、(株)キューブクリエイトよりご請求いたします。(当申請書を提出せずにホールインアンカーを使用された場合のご請求先は、出展社に床復旧協力費をご請求いたします。)

重要 展示場所によっては、一部天井高が低くなっている場所もございます。
必ず装飾・施行を企画される事前に出展場所の天井高をご確認ください。

- 低天井下の部分は、装飾物・展示物ともに下記の高さ制限までに高さを収めてください。
低天井下の部分には、スプリンクラーや煙感知器が設置されているため、調理行為を行う場合、展示物やデモンストレーションの内容に応じて発煙量によっては実演を制限していただく場合もございます。
ご了承ください。

■ 南展示棟 1-2 ホール 床荷重：5t/m² (斜線部分が低天井)

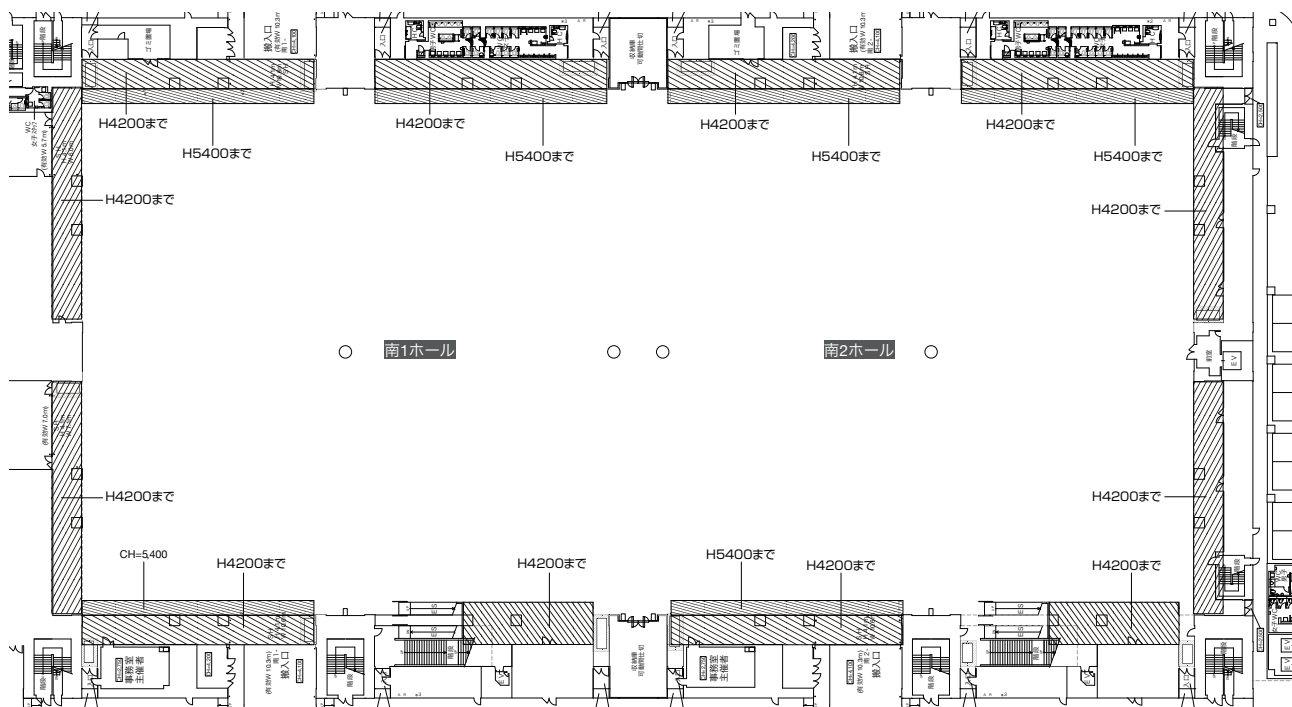

3-5 装飾における防災規則・その他注意事項

■ 小間装飾における防災規則

会期前日および会期初日に、深川消防署による消防査察が行われます。火気防災規則を遵守しない場合、取り壊しを指示されますので、ご注意ください。

- ① 展示装飾用合板
ベニヤ、プリントベニヤ等基材になる合板は、厚さに関係なく、すべて浸漬加工による防災処理済の防災合板を使用してください。吹付加工のものでは許可されません。また、基礎小間だけでなく、装飾品、受付カウンター棚等に使用する合板にも防災合板が必要です。
- ② 防災合板の基材に、厚い布およびヒダのある紙類を装飾貼布、釘止めする場合は、その材料にも防災性能が要求されます。ただし、薄い布・紙等を防災合板に全面密着して貼布したものは、防災合板と一体とみなされます。
- ③ カーペット・人工芝・ござ・シート類・カーテン・旗・幕類・造花・布・紙、その他可燃性のものは、浸漬加工した防災処理済みのシールが付いたものを使用してください。現場吹付けによる防災加工は、認められません。
- ④ ③の物品については、防災表示（防災ラベル）をその物品1点ずつにつけなければなりません。防災ラベルの入手については、各装飾業者にお問合せください。
- ⑤ ホンコンフラワー・ウレタン・アセテート・ポリエステル・アクリル・ナイロン等は防災性能を与えることが困難なため、使用できません。ただし、必要最小限で発泡スチロールの切文字などを手のとどかない場所に使用する場合は、許可されます。
- ⑥ 海外で防災処理認定を受け、その製造国の認定証を表示している物品について、現地での認証だけでなく、日本の認定も必要となりますのでご注意ください。

以上の点について、工事を実際に担当される装飾業者に十分徹底していただきますよう、お願いいたします。出展社からの指示が徹底しないために、往々にしてトラブルがあります。ご不明な点、その他質問事項がある場合は、(株)キューブクリエイト (TEL: 03-3537-8810 Mail: wb-hk_1@cube-ct.co.jp 担当: 長谷川) にお問合せください。

■ その他装飾・施工上の注意事項

- ① 小間造作および展示物は、地震等によっても転倒・落下・移動等のないよう確実に固定・取付をしてください。違反または不完全な装飾がある場合には、取り壊していただくこともありますので、計画・設計に際して十分ご注意ください。なお、ご不明な点がある場合は事前に図面等を事務局までご提出の上、ご相談ください。
- ② 会場内の安全、整理のためにトラック等の乗り入れを制限する場合があります。また、一時場外で待機していただくことがありますのでご了承ください。
- ③ 施工および資材の運搬にあたっては、会場設備、電気、電話、水道等の設備、他社の装飾、出展製品などを損傷しないよう十分注意してください。万一損傷した場合は、理由の如何に関わらず原状回復をしていただきます。
- ④ 小間内床のカーペットは、すべて両面テープで固定させてください。ボンドなど接着剤の使用はできません。会期終了後、カーペットを自社にて撤去していただき、テープも必ず剥がしてください。
- ⑤ 搬入出および会期中、電気、ガスなどによる溶接、その他で火気を使用する場合は、あらかじめ事務局に届け出て承認を受けてから行ってください。また、作業中は必ず消火器を手元においてください。
- ⑥ 会場内では、必ず自社の小間内で作業を行ってください。通路または他の小間に資材を放置したまま作業をすることを禁じます。撤去時の作業もこれに準じます。
- ⑦ 展示装飾および出展物を会場の天井・柱・壁等既存の構造物から吊り下げたり、これらにもたせかけたり、固定することを禁止します。
- ⑧ 出展社が事務局の定める規定に違反もしくは事務局からは是正するよう通告されたにもかかわらず、これを行わない場合は、事務局はその違反物の撤去およびその他の措置を講ずることができるものとします。この場合、出展社は事務局に対し異議を述べたり、なんらかの請求をすることはできません。また、当該措置にかかった費用は出展社の負担とします。
- ⑨ 消火器、屋内消火栓、スプリンクラー設備、自動火災報知設備、非常ベル誘導などを装飾物で隠さないでください。また、その付近にはそれらを使用の際に障害となる出展製品や装飾物、その他の物品を放置しないでください。
- ⑩ 原則として、会期中は、展示設備の交換や装飾の模様替えをすることはできません。
- ⑪ 展示ホール内は禁煙になっております。作業中の喫煙は所定の喫煙所をお願いいたします。

■ 残材処理

撤去時に出る残材は必ず自社にてお持ち帰りいただくか、事務局指定の清掃会社である(株)ビッグサイトサービス (TEL: 03-5530-1290 担当: 小野島) までお問合せください。万一、会場に放置されていた場合は、出展社に連絡なくして、事務局は残材とみなし処分します。その残材処理費を後日事務局より請求いたします。

■ 電気工事申込みお問合せ先

飯田電機工業株式会社 イベント事業本部 担当：藤本・中村（朋）・佐々木

〒136-0082 東京都江東区新木場 1-8-21

TEL：03-3521-3522

E-mail：health22@iidae.co.jp

※ レンタル装飾の場合、規定容量の幹線工事費、電気使用料が含まれています。詳細は、レンタル装飾ページをご参照ください。

※ 電気使用の有無に関わらず、全出展社は、提出書類 No.10「電気幹線工事申込書」をメールにてご提出ください。

■ 電気工事費

申込容量	幹線工事費	電気使用料	合計
1.00kw 以内	¥9,000(税別)	¥3,000(税別)	¥12,000(税別)
1.01～2.00kw	¥18,000(税別)	¥6,000(税別)	¥24,000(税別)
2.01～3.00kw	¥27,000(税別)	¥9,000(税別)	¥36,000(税別)
3.01～4.00kw	¥36,000(税別)	¥12,000(税別)	¥48,000(税別)
4.01～5.00kw	¥45,000(税別)	¥15,000(税別)	¥60,000(税別)
以降1.0kw増毎に	¥9,000(税別)	¥3,000(税別)	

幹線工事費用・・・申請容量に基づき、1.0kw ごとに¥9,000 換算となります。

電気使用料・・・申請容量に基づき、1.0kw ごとに¥3,000 換算となります。

※ 100Vに加え200Vを申請した場合は、それぞれの使用電力の合計別に工事費と電気使用料金がかかります。上記の一次側電気工事費及び、電気使用料金については会期終了後各出展社へご請求いたしますので、飯田電機工業（株）へ直接お支払いください。

■ 小間内電気設備工事

・ 出展小間内の各種照明・コンセント追加は、提出書類 No.11「照明・コンセント追加申込書」にてお申込みください。

・ 下記の単価は取付・配線・撤去工事費を含む金額です。

・ 100Vの電気容量が1.5kwを超える場合は分電盤工事費が別途加算されます。

（分電盤工事費は初回の3.0kwまで¥5,000（税別）以降1.5kw毎に¥2,000（税別））

・ 200V工事は、機械の台数と電気容量により料金が異なります。飯田電機工業（株）へお問合わせください。

①	LEDシームレス (昼光色)	②	LEDスポットライト (昼光色)
¥3,000 (税別)	消費電力100v/21w	¥4,000 (税別)	消費電力100v/15w
			
③	LEDアームスポットライト (昼光色)	④	LED60w (昼光色)
¥4,500 (税別)	消費電力100v/15w	¥15,000 (税別)	消費電力100v/60w
			
		⑤	100V2口コンセント
		¥3,000 (税別)	消費電力100V/最大1500W
			

※ レンタル装飾をご利用される方も、照明器具等を追加でお申込みされる場合はレンタル装飾料金に加え、幹線工事費、電気使用料が別途加算されます。料金の詳細については上記電気工事費をご覧ください。

■ 電気の供給

出展社が特別な小間内電気工事を行う場合、必ず電気の供給および工事について指示をしてください。それに基づき、電気の供給幹線を事務局で小間袖まで配線し、開閉口を設けます。

※ ただし、2 小間以上の出展社の小間も原則として開閉器は 1 コとします。

※ 電気のケーブルは、基本ブース内からの立ち上げになります。

※ 会場内の電源ピットの関係でやむを得ずブース内より数本のケーブルを引き出さざるを得ない場合があります。引き出し口に当たった出展社様は、ご了承ください。

■ 電気方式

交流単相	100 ボルト / 200 ボルト	50 ヘルツ
交流三相	200 ボルト	50 ヘルツ

※ 上記以外の特殊電圧・周波数は配給できませんので、ご注意ください。

■ 小間内電気供給期間

供給開始	11月28日(火) 15:00 ~
送電停止	閉館後 30 分後

※ 但し、退場の際は、必ず小間内の照明を切ってからお帰りください。

※ なお、供給開始時間以前に機械の調整、試運転等のため、電気の供給を必要とする場合については、可能な範囲において供給しますので、事前に飯田電機工業（株）までご連絡ください。

■ 会期中の保守

会期中電気保守要員が会場内事務局に常駐しております。万一故障が生じた場合はお申出ください。

■ 小間内電気工事施工上の注意

- ① 電気工事を行う場合は、電気工事士法に基づく所定の資格を有するものが工事を行うこと。
- ② 施工は、電気用品取締法、電気設備に関する技術基準を定める経済産業省令、電気設備に関する技術基準、内線規定および東京都火災予防条例等の基準により行うものとし、特に次の事項を留意すること。
 - ・ 配電盤・分電盤または開閉器は鉄箱等に収め点検に便利な場所に固定し設けること。ストックルーム内などに設ける場合は、その前面に操作傷害となる物品を置かないこと。
 - ・ 照明器具および機器の配線には F ケーブルと同等以上の電線を使用するとともに、止むを得ず床面露出をする場合はケーブル保護材で保護し、必要に応じて転倒防止のためスロープを設けること。また、ビニールコードの流し引きを行わないこと。
 - ・ 小間内電気設備の遮断器は漏電遮断器が望ましいが、止むを得ずヒューズ付き開閉器を使用する場合は、必ず適正ヒューズを使用すること。
 - ・ 展示会場内（屋内）に 20kw 以上の変圧器を持ち込まないこと。
 - ・ 対地電圧が 150v を超える機器および配電盤には、絶縁不良による感電防止のため接地工事をする事。
 - ・ 白熱電灯、抵抗器その他の熱を発生する機器は、可燃材と接触したり、また可燃物を加熱するおそれのないよう設けること。また、機器には入場者の火傷などの危険防止措置、および地震動等による転倒防止措置を施すこと。
 - ・ 配電盤および点滅ドラムスイッチは鉄箱入りを使用し、その設置場所は点検保守に容易な位置とすること。
 - ・ 電線の接続は圧着端子等を使用すること。
 - ・ 電灯の口金・受け口等の充電部は露出させないこと。

■ 電気設備の検査

工事中および開催中消防署の検査が行われます。その際、経済産業省令、電気設備に関する技術基準、内線規定および東京都火災予防条例に照らし、不完全な工事の場合は電力供給を停止させる場合もあります。

■ 保護装置

電源異常および事故による停電、または電圧降下のために実演出展物、装置等を損傷した場合、事務局はその責任を負いかねますので、出展社は実演にあたり事故を防止するための十分な保護装置を施してください。

3-7 水道配管工事・エアー供給・LP ガス工事

■ 水道配管・エアー供給・LP ガス工事申込・問い合わせ先

【工事会社】 福動興業株式会社 担当：石川 〒136-0071 東京都江東区亀戸5-32-18 TEL：03-3638-0730 FAX：03-3638-4937 E-mail：m.ishikawa@fukudo.co.jp

■ 水道・ガスの供給時間

11月28日(月) 搬入日初日	15:00～ ※ガスは消防検査終了後からの供給となります。
11月29日(水) 会期中 11月30日(木) 会期2日目	8:00～18:00
12月1日(木) 会期最終日	8:00～17:00【水道】 ※供給延長不可・別途相談 8:00～17:00【ガス】 ※供給延長不可・別途相談

※供給時間外は、供給を停止いたしますのでご了承ください。

■ 水道配管工事(給水)について

- ・実演用の配管工事は10月21日(金)までにお申込みください。
- ・標準配管は給水管13mmまたは20mm、排水管は40～50mm、水圧は1.5～3.0kg/m²です。(圧力調整はいたしません。)
- ・工事料金1ヶ所一式(小間袖まで)¥80,000(税別)(一次側配管工事料金、保守料金込み)
- ・小間袖から展示機械までの二次側配管特殊工事は、別途実費にて工事いたします。二次側の配管工事は別途お見積いたしますので、福動興業(株)までお問合せください。
- ・水道使用料金¥880/m³(税別)は別途、会期終了後に請求書をお送りいたしますので、福動興業(株)へ直接お支払いください。

■ コンプレッサーによるエアー配管工事について

- ・工事料金1ヶ所一式(小間袖まで)¥80,000(税別)(保守料金込み)
- ・供給エアーは圧力5～7kg/m²、300リットル/分標準で、小間袖(1ヶ所)まで配管し、1/2インチバルブを取付けます。(エアー配管にはドライヤは取り付けていません)ただし、風量300リットル以上に対しては100リットルにつき¥10,000(税別)となります。供給時間外は有料となります。
- ・申込少数の際には、ブース内でのコンプレッサーリース対応とさせていただく場合もございます。費用については、上記金額は適用されません。別途お見積いたします。

■ ガス工事について

- 出展社様のご希望される工事内容によって、料金も変わってきます。
ご希望の出展社様へ別途でお見積りをさせていただきますので、福動興業(株)までお問い合わせください。
- ※ガス工事費およびガス使用料金は、福動興業(株)から直接ご請求いたします。
 - ※32A以上は別途料金がかかります。
 - ※別途でお見積らせて頂きますので、福動興業(株)までお問合せください。

水道・エアー・ガス工事のお申込みは、提出書類 No.12「水道配管工事・エアー供給・ガス工事申込書」よりお願いいたします。詳しい情報は、上記の福動興業(株)までお問合せください。

展示会場内は、東京都火災予防条例により裸火の使用、危険物の持ち込みは禁止されています。
ただし、条件を満たし事前申請を行えば、裸火の使用、危険物の持込が可能となります。

- ・申請者：消防署への申請は、事務局で一括して行います。
提出書類 No.13「危険物持込貯蔵・取扱申請書」にてお申込ください。
- ・喫煙：ホール・通路は禁煙です。指定された喫煙所以外では、喫煙できません。

■ 裸火使用

裸火とは、気体、液体、固体燃料を使用し、炎・火花を発生させる炉・かまど・ボイラー・ストーブ・電熱器・花火等設備、設置面積が1平方メートルを超える機器、その他これに類する火気を指します。

※電気を熱源とする器具では、発熱部が灼熱して見えるもの、および外部に露出した発熱部で可燃物が触れた時着火する恐れのあるものも含まれます。

※発熱部が、焼室、風道、庫内に面しているホットプレート等を除く。

■ 裸火使用の条件

① 使用単位

- ・各展示ホール内は、一定の単位が定められています。一定の使用単位を超えることが想定される場合には、使用制限を行うことがあります。
- ・火気使用設備の実演使用は、同一小間における同一機種一点のみとします。

② 使用許可条件

- ・使用される裸火は、その特性・性能・安全性が明確に確認されていること。
- ・裸火の使用位置の周囲は、安全な距離（1m以上）が確保されるか金属以外の石こうボード等の不燃材料を使用器具の下および三方に設置すること。
（小間内図面に設置位置を記入すること。）
- ・防火責任者による保管・管理に努めること。
- ・消火器を設置し、かつ表示すること。
- ・出入口・階段および危険物品、その他易燃性物品から5m以上の距離を確保してください。

③ 危険物品持込の要件

- ・展示等のため持込む危険物品等は、必要最小限度としてください。
- ・危険物の取扱については、「危険物取扱者」資格を有する者、または責任者を定め、保管・管理に努めてください。
- ・危険物を内蔵した展示機器の周囲は、火災予防上安全距離を確保するか、または遮蔽を設けてください。
- ・配管は不燃性のものを使用し、容器・配管は確実に固定してください。
- ・実演で使用しない危険物の展示は、容器の内容を変えて展示する等の工夫をしてください。
- ・消火器を必ず設置してください。

④ 数量規制のある危険物品

「危険物品」に該当する物品であっても、必要最小限の範囲であれば規制対象とはならない場合があります。また、規制対象外とされている危険物であっても、数量を合算し所定の数量以上となる場合は、消防法火災予防条例などの基準が適用されることとなります。持込み可能な数量については、事務局にお問合せください。

⑤ その他注意事項

- ・申請なく裸火の使用および危険物品の持込が行われた場合は、消防署の立会検査の際、実演中止や展示物の撤去を命じられることがあります。
- ・危険物品の持込みは、会場全体での数量制限があります。持込みは必要最低限にさせていただき、場合によっては、主催者より制限をお願いすることがあります。
- ・装飾として、キャンドル、アルコールランプ等の使用は、原則承認いたしません。

⑥ 設置位置

- ・火気使用器具の上方100cm以内、側方・後方15cm以内に可燃物を置かない。15cmが取れない場合、特定不燃材料で区画する。
- ・火気使用器具は、地震等の転倒防止策、出火防止のため安全装置が設置されていること。
- ・ガスを燃料とする火気使用器具はガス漏れ警報器を設置すること。

⑦ 安全措置

- ・防火管理者などによる監視、および使用後の点検などの体制を講じてください。
- ・使用者が、裸火の使用を容易に停止できる措置を講じてください。
- ・裸火を使用する小間毎にABC消火器（10号以上）を措置してください。
- ・火花を飛散させるものは、不燃材で飛散防止装置を講じてください。
- ・液体燃料を使用するものは、必要最小限の量とし、展示会開場中は給油しないでください。
- ・裸火は、来場者に危険を及ぼさないよう防護措置を設けてください。

3-8 火気取扱・危険物持込について

■ 危険物持込貯蔵／取扱申請書／記入要領問合せ・送付先

株式会社 キューブクリエイト 担当：山下

〒104-0032 東京都中央区八丁堀 3-6-6 アド京橋ビル 10F
TEL：03-3537-8810 FAX：03-3537-8815
mail：wb-hk_2@cube-ct.co.jp

■ 消防関係届出および申請

- ① 展示会場内で火気を使用したり、危険物を持込むことは消防関係法令に基づき原則として禁止されています。ただし、特に必要な場合に限り、深川消防署長の許可を受けて使用できます。必ず**全社提出書類 No.13「危険物持込貯蔵・取扱申請書」と必要書類**を出展社専用ページ、もしくはメールにてご提出ください。
- ② 手指消毒用アルコールに関しては、会場内への持ち込み数量の関係で濃度 60%未満でお持込みいただきますようご協力お願いいたします。手指消毒以外の目的で濃度 60%以上の持込みがある場合にはご申請ください。
- ③ 工事中および開催中、消防署の査察が行われます。その際、無届や消防法令違反、または不完全な工事は、取り壊しを命ぜられることがありますので、ご注意ください。消防署への許可申請は、事務局で一括して代行します。提出書類に必要事項を記入し、カタログまたは説明書と、設置位置を示した小間図面を 10月21日（金）までにご提出ください。期限後は、一切受けられませんのでご注意ください。

■ 許可を必要とする行為

- ① 裸火の使用
裸火を使用する台および周囲は、金属以外の不燃材料で被覆しなければなりません。なお、展示会場内は、全館禁煙とさせていただきます。
- ② 危険物の持込み・貯蔵・取扱
危険物とは、消防法別表記載の次のような物品を指します。消防署の許可なしでの、持込み等は禁止されています。
 - 第4類
第1 石油類（ガソリン・ラッカー・シンナー）
アルコール類（メタノール・エタノール類 アルコール濃度 60%以上）
第2 石油類（灯油、軽油）
第3 石油類（重油・グリセリン類）
第4 石油類（ギヤー油・マシンオイル類）
動植物油類（ラード・菜種油類）
 - 高圧ガス類
水素・アセチレン・ブタン・アンモニア等
 - 指定可燃物：綿花類、可燃性液体類等
 - その他：マッチ、火薬、線香・ろうそく等

※貯蔵した水素を持ち込むもの（ガスボンベ・水素吸蔵合金）が対象となります。
（対象製品・カートリッジボンベ、燃料電池車、水素貯蔵タンク等）

※ドローン・セグウェイ等に内蔵されるリチウムイオン電池も対象となります。

■ 申込・施工上の注意

- ① 多量のエネルギーを消費するものは許可されません。
- ② 危険物の配管は、不燃性のものを使用し、容器・配管は確実に固定してください。
- ③ 危険物と火気との間には、火災予防上の安全距離を確保するか、または防火上有効な遮蔽を設けてください。
- ④ 搬出入時の工事で火花を発生する場合は、消火準備をし、係員を常駐させてください。なお、喫煙は指定場所以外は禁止されています。
- ⑤ 実演で使用しない危険物の展示は、容器の内容を変えて（例えば、着色水等に変えて）展示してください。
- ⑥ 機械機器洗浄用アルコールも危険物扱いとなりますので、ご注意ください。

アルコール消毒液の使用に伴う禁止行為の考え方について



従来、アルコール含有量60%以上のアルコール消毒液は、禁止行為の危険物品の持ち込みの対象として取り扱いをしていました。この度、東京消防庁の運用改正があったことから、展示ホール内におけるアルコール消毒液の取扱いは下記の通り変更となります。（令和2年9月1日付東京消防庁の火災予防条例第23条の運用に関する要綱の一部改正）

◆手指消毒用として、展示ホール内にアルコールを持ち込む場合で、次のすべてに該当するものは、禁止行為の対象外となります。

- 【条件】 ①日常の手指消毒用にアルコールを使用する行為（手指消毒用に持ち込み、常時使用するアルコールであること。）
②容器の最大容積が500ml以下であること。
③容器に容量、成分等が記載されていること。

※詰め替え用など交換・補充用に準備した別の容器を置いておく行為は、必要最小限の持ち込み量を超えていると見なされ、禁止行為に該当するためご注意ください。

◆手指消毒用に持ち込み、出入り口などに設置したアルコールを使用する行為

	Case.1 アルコールスプレー（容器の容積500ml以下）を1本持ち込み使用する。	→	禁止行為に非該当
	Case.2 アルコールスプレー（容器の容積500ml以下）を複数持ち込み使用する。	→	禁止行為に非該当 <small>（※但し、必要最小限であること）</small>
	Case.3 アルコールスプレー（容器の容積500ml超）を1本持ち込み使用する。	→	禁止行為に該当

◆手指消毒用に持ち込み、詰め替え用など交換・補充用に準備した別の容器を置いておく行為

	Case.4 詰め替え用にアルコール（容器の容積500ml以下を含む）を持ち込む。	→	禁止行為に該当
---	--	---	---------

※注意点

アルコール含有量60%未満のアルコール消毒液は危険物に該当しないため、展示ホール内に持ち込むにあたり、消防上の規制はありません。禁止行為の該当・非該当に関わらず、全ての危険物の合算が指定数量の5分の1以上指定数量未満となる場合、少量危険物となるのでご注意ください。

3-9 試飲・試食について

■ 会期中の試飲・試食を行う際の注意事項について

- ※ 展示ホール内で、食品・飲料の提供（試飲・試食を含む）を行う際は、保健所へ事前申請が必要となります。必要な設備・機器を設置し、該当する出展社は、必ず提出書類 No.14 「試飲・試食の届出書」より（株）キューブクリエイトまで必ずご連絡ください。
- ※ 搬入中および開催中、保健所の査察が行われます。その際、無届や保健所法令違反、または不完全な工事は、取り止めに命じられることがありますので、ご注意ください。保健所への許可申請は、事務局で一括して代行します。

試飲・試食について 問い合わせ先	株式会社 キューブクリエイト 担当：山下 〒104-0032 東京都中央区八丁堀 3-6-6 アド京橋ビル 10F TEL：03-3537-8810 FAX：03-3537-8815 E-mail：wb-hk_2@cube-ct.co.jp
---------------------	--

試飲・試食などの 詳細についての問い合わせ先	江東区保健所生活衛生 第一係ビッグサイト担当 東京都江東区東陽町 2-1-1 TEL：03-3647-5882
---------------------------	---

■ 許可を必要とする行為

試飲・試食サービス	
調理行為	ホットプレート、オープン等で加熱、食器等に盛付等を行う場合。
加工行為	包丁やハサミ等で切り分け、スプーンやお皿等の食器類を使用した取り分け。

試飲・試食サービス	必要設備	例
調理および加工を伴う試食の場合	手洗い、消毒設備、二槽シンク	野菜を茹で、味付けをして試食させる。
調理は行わず、加工のみで提供する試食の場合	手洗い、消毒設備、一槽シンク	スープを袋から出し、鍋で温めて試食させる。
調理も加工も伴わない試食の場合	手洗い、消毒設備を設置してください。	乾物類を袋から使い捨て容器に出し、爪楊枝等で試食させる。

■ 設備基本概要

- ・ シンク……給排水完備で 45cm × 36cm 以上
- ・ 手洗い……給排水完備で 36cm × 28cm 以上
- ・ 消毒装置……石けん液等、手指の消毒液を入れてください。

※ 厨房機器レンタル申込書にて手洗い槽・消毒液・手拭き等をお申し込みください。
 ※ シンクと手洗いの併用は、認められません。

- 共同シンクを利用する場合は NO.15 よりお申込みください。
- 食品取り扱い上の注意事項として、マスク着用、手指の洗浄消毒を徹底してください。
- 提供には使い捨て用器を使用し、個包装にしてください。
 使い捨て手袋・アルコール消毒スプレーなどを併用し、衛生管理に努めてください。
 ※ 手指消毒用等のアルコールスプレー等は、「危険物品」の対象となるため「裸火・危険物使用、持込」の届出書を必ずご提出ください。

試食・試飲・調理実演を行う出展社は必ず（株）キューブクリエイトにご連絡ください。

■ 実演上の注意

実演等により、「大きい音」や「強い匂い」の発生が予想される場合は、事前に事務局にご連絡ください。
主催者が展示会運営の立場からみて不都合と判断した場合は、実演を中止いただく場合がございます。

1. 危険防止装置

実演を行う出展社は常に安全を心がけ、特に火気に注意し、人体または財物に対する危険防止のために万全の措置を講じてください。

フライヤーやコンロ等を使用する際は、転倒防止のため器具を乗せる台を必ず壁面、もしくは床に固定して下さい。固定がない場合は使用を認められませんのでご注意ください。

2. 実演に伴う損害補償

実演において人体または財物等に与えた被害の補償等については、出展社の責任において解決してください。

3. ガスボイラー持込の禁止

重油、ガスボイラーを館内に持ち込んでの実演はできません。

4. 実演に伴う配慮

実演によって生ずる強度の音響・光熱・塵・ガス・高周波・超音波・煙・臭気等については、他の出展社や来場者に迷惑を及ぼすことがないように十分注意してください。

5. 廃油の処理

廃油等を会場内排水溝に捨てることは固く禁じます。出展社が責任をもって会場外に搬出し、処理してください。

6. 電気幹線設備の保守点検

開場時間外であっても、保守点検のために、小間内の分電盤および電源開閉器等を見回ることがありますので、開閉器周辺は施錠せずに開けておくようしてください。

7. ゴミ処理

実演によって生じたゴミは、毎夕まとめてゴミ袋に入れ、「燃えるゴミ」と「燃えないゴミ」に分類し、会場内に置かれるダストボックスに入れてください。

多量の廃棄物（生ゴミなど）が生じる場合は、下記清掃業者に収集運搬を依頼してください。

■ 試飲・試食提供の調理に必要な工事・設備は下記より各種お申込みください。

試飲・試食提供に関する設置・設備に関する 問合せ先

(株)キューブクリエイト 担当:山下
〒104-0032 東京都中央区八丁堀3-6-3
アド京橋ビル10F
TEL:03-3537-8810
FAX:03-3537-8815
E-Mail:wb-hk_2@cube-ct.co.jp

電気工事に関する問合せ先

飯田電機工業(株) イベント事業本部
担当:藤本・中村(朋)・佐々木
〒136-0082 東京都江東区新木場1-8-21
TEL:03-3521-3522
E-mail:health22@iidae.co.jp

手洗い・シンク・水道・ガス工事に関する問合せ先

福動興業(株)
担当:石川
〒136-0071 東京都江東区亀戸5-32-18
TEL:03-3638-0730
FAX:03-3638-4937
E-Mail:m.ishikawa@fukudo.co.jp

ゴミに関する問合せ先

(株)ビッグサイトサービス
担当:小野島・石井
〒135-0063 東京都江東区有明3-11-1
東京ビッグサイト内
TEL:03-5530-1290 FAX:03-5564-5430
E-mail:onojima@bigsight-services.com

■ 通信回線について（小間内電話、FAX、共有回線、光回線）

お持ちのポケットwifiや携帯電話のテザリングは、接続できないことや途切れることがございます。
商品のデモンストレーションやPC機器で通信回線が必要な場合は、会場の通信回線をお申込みいただくことをおすすめいたします。

①アナログ回線（電話機付・無し）…………… ¥15,000（税別）／回線・会期
¥2,776（税込）の通話料を含みます。超過した通話料は別途ご請求いたします。
¥2,776（税込）に満たない場合も返金はいたしません。

②光高速通信サービス（プロバイダ接続最大100Mbps）…………… ¥120,000（税別）／回線・会期
本サービスは、NTT東日本が提供する光回線サービスに接続し、インターネットの高速・常時接続を提供するサービスです。本サービスには、事前コンサルタント、ブースまでのケーブル配線・通線試験・ビッグサイトより提供される接続機器の設定・これらに関わる障害対応が含まれます。

[光高速通信サービスに含まれるもの]

- ・事前コンサルタント
- ・小間（ブース）までのケーブル配線・終端処理、又はルーターのご提供
- ・通線試験
- ・ビッグサイトが提供する接続機器の設定
- ・上記に関わる障害・相談対応

[光高速通信サービスに含まれないもの]（別記の2次側サービスで提供可能です。）

- ・お客様用意のルーター設定
- ・ブース内の配線及びパソコンの接続
- ・サーバなどのお客様持込機器の設定・管理
- ・上記に関わる障害・相談対応

③共有回線インターネット（館内LAN接続最大100Mbps）…………… ¥65,000（税別）／回線・会期
本サービスは、館内に張り巡らされた常設LANに接続し、LANに1Gbpsで接続しているインターネット回線を共有するサービスです。ビッグサイト側が提供する範囲は、専用ルーターまでとし、お客様持込のルーターは使用できません。本サービスには、事前コンサルタント、ブースまでのケーブル配線・専用ルーター・通線試験・ビッグサイトより提供される接続機器の設定・これらに関わる障害対応が含まれます。

④2次側サービス…………… 別途お見積り（料金は事務局までお問合せください）
本サービスは、ブース内のネットワーク環境における技術的な相談、工事全般、保守までを提供するサービスです。敷設した1回線に対して、パソコンを複数台接続してインターネットをご利用の場合や、LAN接続の場合に必要なブース内の配線工事、ルーター・HUBのレンタル、各機器の設定作業などを行います。お客様持込のパソコンをインターネットに接続するまでの全てを含みます。固定IPの提供もご相談ください。

展示会期中の各種通信回線（小間内電話、FAX、共有回線、光回線）につきましては、
提出書類 No.16「通信回線臨時架設申込書」にてお申込みください。

[お問合せ] ビッグサイトサービス 通信回線サービス担当
TEL:03-5530-1107 FAX:03-5530-1106
E-Mail:tsushin@tokyo-bigsight.co.jp

■ 展示会期間中のアルバイトスタッフ手配について

会期中の自社ブース受付業務・英語スタッフなどでアルバイトの派遣をご希望の場合は、提出書類 No.17「アルバイトスタッフ申込書」に必要事項をご記入の上、下記へお申し込みください。

<p>【お申込・お問合せ】 株式会社コム・スタイル</p> <p>〒221-0052 神奈川県横浜市神奈川区栄町5-1 横浜クリエーションスクエア14階</p> <p>TEL: 050-8884-9970 E-mail: com-style@com-style.co.jp</p>
--

① 料金表

業務内容		料金 / 1日 (税別)
アテンドスタッフ	ご来場のお客様の受付・パンフレット配布とそれに関する付随業務	¥19,000～/1日
英語スタッフ	海外のお客様に対して英語でコミュニケーションをはかる業務	¥25,000～/1日
ナレーター	展示物および(製品)等を原稿に基づきナレーションする業務	¥35,000～/1日

※上記金額は、開催時間を拘束時間とし、昼食・交通費込みの金額です。

※集合時間(業務開始30分前)を除き、勤務時間が延長した場合は、別途延長料金を申し受けます。

また、休憩時間は開催前に弊社よりお送りするシフト表通りに運用をお願いします。

※前日のリハーサル・研修に関しましては半日(4時間以内)につき半分のご請求を賜ります。

② キャンセル料金について

14日前～8日前まで	契約料の30%
7日前～4日前まで	契約料の50%
3日前～当日まで	契約料の100%

■ 小間内清掃について

搬入日、会期中に小間内の清掃をいたします。ご準備時等で出た紙クズやゴミを掃除機等で清掃し、モップによる水ふきをいたします。手間のかからない小間内清掃のお申込みにつきましては、下記にお問合せください。

<p>【お申込・お問合せ】</p> <p>株式会社ビッグサイトサービス 担当: 小野島・石井</p> <p>〒135-0063 東京都江東区有明3-11-1</p> <p>TEL: 03-5530-1290 FAX: 03-5564-5430</p> <p>E-mail: onojima@bigsight-services.com</p>
--

・料金は1小間につき3日間で¥2,100(税別)です。

・清掃内容は、床面掃除機かけ、またはモップによる水ふきのみとなります。

展示台・ショーケース・出展品等は上記料金に含まれません。

※ご希望のお客様には別途対応いたしますので、ご相談ください。(有料)

・施工撤去による残材の収集・運搬も承りますので、事前にご相談ください。(有料)

・清掃実施日は11月29日[搬入日午前]、11月29日、30日[会期終了後]の3回となります。

レンタル厨房機器について

下記の価格表とパンフレットを参照いただき、No.17「レンタル厨房機器申込書」にてお申込みください。

レンタル期間：11月28日(月)15:00～12月1日(木)17:00

※会期終了後、事務局よりご請求書をお送りいたします。

カテゴリー No.	商品名	レンタル価格 (税別)
01-2	3尺け段 (SAR-ES900)	39,000
01-3	3尺け段 (角)	39,000
01-4	3尺け段 (R)	39,000
02-2	冷蔵スイングケース	42,000
03-2	冷蔵スライド (W900) (サゲン・MU-195XB)	42,000
03-3	冷蔵スライド (W1016)	42,000
04-1	4尺対面 (中棚2段・サヨ角)	60,000
04-1R	4尺対面 (中棚2段・サヨR)	60,000
04-2R	3尺対面 (中棚2段・サヨR)	60,000
05-1 角	5尺対面 (中棚2段・サヨ角)	66,000
05-1 R	5尺対面 (中棚2段・サヨR)	66,000
05-2 角	6尺対面 (中棚2段・サヨ角)	72,000
05-2 R	6尺対面 (中棚2段・サヨR)	72,000
06-1 R	5尺対面 (中棚2段・タイR)	66,000
06-1 角	5尺対面 (中棚2段・アキ角)	66,000
06-2 角	6尺対面 (中棚2段・アキ角)	72,000
06-4R	6尺対面 (中棚2段・タイR)	72,000
07-1	3尺冷凍加ストストック	36,000
07-2	4尺冷凍加ストストック	36,000
07-3	4.5尺冷凍加ストストック	36,000
07-4	5尺冷凍加ストストック	36,000
07-5	6尺冷凍加ストストック	36,000
07-6	2.5尺冷凍加ストストック	36,000
07-8	3.3尺冷凍加ストストック (曲面ガラス)	36,000
08-1	缶缶オーマ	36,000
08-2	製氷機 (35kg)	36,000
08-3	製氷機 (68kg)	54,000
08-4	製氷機 (75kg)	54,000
09-1	卓上四面ケース	36,000
10-1	3尺冷蔵スリットケース (SPT-150)	42,000
10-2	4尺冷蔵スリットケース (SPT-250)	44,000
11-1	3尺冷蔵平コック	36,000
12-1	5尺冷蔵平	40,000
12-1DX	5尺冷蔵平	40,000
12-2	6尺冷蔵平	42,000
12-2DX	6尺冷蔵平	42,000
12-3	4尺冷蔵平	40,000
12-3DX	4尺冷蔵平	40,000
13-2	6尺スライド平 (SSM-C181)	42,000
14-3	6尺冷蔵平 (サヨ)	42,000

カテゴリー No.	商品名	レンタル価格 (税別)
14-4	5尺冷蔵平 (サヨ)	40,000
14-6	6尺リジナルデラ	72,000
14-7	4尺冷蔵平 (サヨ)	40,000
15-1	6尺冷凍平 (SG-FS・100V・1250W)	46,000
15-2	5尺冷凍平 (SG-JS・100V・1250W)	42,000
15-3	4尺冷凍平 (SG-JS・100V・1100W)	40,000
15-3	4尺冷凍平 (SK-JS)	40,000
15-3D	4尺冷凍平 (SK-JS480BTD)	40,000
15-4	5尺冷凍平 (SK-JS)	42,000
15-4	5尺冷凍平 (SG-JS 200V)	42,000
15-4D	5尺冷凍平 (SK-JS580BTD)	42,000
15-5	5尺切替アクト (TEM)	45,000
15-5	5尺切替アクト用ナド加	—
15-6	6尺切替アクト (TEM)	48,000
15-6	6尺切替アクト用ナド加	—
15-7	6尺冷凍平 (SG-JS)	46,000
15-7D	6尺冷凍平	46,000
15-8	6尺冷凍平 (サヨ)	46,000
15-9	5尺冷凍平 (サヨ)	42,000
16-1	W712 冷凍デイル	48,000
16-2	W1065 冷凍デイル	48,000
16-3	W1824 冷凍デイル	96,000
16-4	W1295 冷凍デイル	72,000
17-1	四面ジョーケース	36,000
17-2	四面ジョーケース	36,000
17-3	四面ジョーケース (SSM-LX290)	36,000
18-3	冷水ケース	42,000
19-2	6尺冷蔵アクト (TEM-EA967KS)	48,000
20-1	5尺二段 (中棚1段・EP-MS555)	60,000
20-1	5尺二段 (中棚2段・EP-MS555)	60,000
20-1	5尺多段 (EP-MS563BBN-K)	60,000
20-1EN	5尺多段 (X-EN-MS570ABC-K)	60,000
20-1EN	5尺多段 (EN-MS563BBN-KS)	60,000
20-2	6尺二段アクト (中棚1段・EP-MS655) 旧	72,000
20-2	6尺二段アクト (中棚1段・EP-MS663)	72,000
20-2	6尺多段 (X-EP-MS663BBK-K)	72,000
20-2	6尺多段 (EP-MS663BBN-KS)	72,000
20-2EN	6尺多段 (X-EN-MS670ABC-K)	72,000
20-2EN	6尺多段 (X-EN-MS663BBK-K)	72,000
20-2EN	6尺多段 (EN-MS633BBN-KS)	72,000

レンタル厨房機器について

下記の価格表とパンフレットを参照いただき、No.17「レンタル厨房機器申込書」にてお申込みください。

レンタル期間：11月28日(月)15:00～12月1日(木)17:00

※会期終了後、事務局よりご請求書をお送りいたします。

カテゴリー No.	商品名	レンタル価格 (税別)
21-1	5尺冷蔵アラカト® (SR-MG581)	44,000
21-2	6尺冷蔵アラカト® (SR-MG681)	48,000
21-3	4尺冷蔵アラカト® (SR-MG487)	40,000
22-1	小型冷凍ストッカー (SCR-S42)	30,000
22-2	小型冷凍ストッカー (SCR-S62)	34,000
22-3	小型冷凍ストッカー (SCR-S82)	36,000
23-1	4尺冷凍対面 (中棚2段)	54,000
24-1	4尺フェイスフリーザ®	42,000
24-1 蔵	4尺冷蔵フェイスフリーザ®	42,000
24-2	5尺フェイスフリーザ®	48,000
24-2	4.5尺フェイスフリーザ®	48,000
24-2 蔵	5尺冷蔵フェイスフリーザ®	48,000
24-2 蔵	4.5尺冷蔵フェイスフリーザ®	48,000
24-3	6尺フェイスフリーザ®	54,000
24-3 蔵	6尺冷蔵フェイスフリーザ®	54,000
26-1	2尺冷蔵リチン	52,000
26-2	4尺冷蔵リチン	57,000
26-3	6尺冷蔵リチン	75,000
27-1	2.5尺多段	48,000
27-4	3尺多段 (H1650・100V)	54,000
27-6H	3尺多段 (H1410・D470・SAR-K347A)	54,000
27-7	6尺多段 (H1600・SAR-665)	78,000
28-3	3尺多段 (H1930・SAH-319)	54,000
28-4	4尺多段 (H1930)	66,000
29-1	4尺多段 (中棚4段・EA-MS463BDK)	66,000
29-2	6尺多段 (中棚4段・EA-MS663BDK)	78,000
30-1	3尺冷凍スリット (SPT-1500)	42,000
30-2	4尺冷凍スリット (SPT-2500)	45,000
31-1	2尺冷凍リチン	57,000
31-2	4尺冷凍リチン	69,000
32-1	4尺冷凍デュアルガス	60,000
32-2	4.5尺冷凍デュアルガス	66,000
32-3	5尺冷凍デュアルガス	72,000
33-1	2尺たて型冷蔵庫	48,000
33-2	4尺たて型冷蔵庫	54,000
33-3	6尺たて型冷蔵庫	78,000
34-1	2.5尺たて型冷凍・冷蔵庫	52,000
34-2	4尺たて型冷凍・冷蔵庫	58,000
34-3	6尺たて型冷凍・冷蔵庫	82,000
35-1	2尺弁当型冷凍庫	54,000
35-2	4尺弁当型冷凍庫	63,000

カテゴリー No.	商品名	レンタル価格 (税別)
35-3	6尺弁当型冷凍庫	84,000
35-4	2.5尺急速冷凍庫	84,000
36-1	ホットケース	30,000
37-1	作業台 600×450	15,000
37-1 低	作業台 600×450×650	15,000
37-2	作業台 900×450	16,000
37-3	作業台 1200×450	17,000
37-4	作業台 600×600	15,000
37-4 低	作業台 600×600×650	15,000
37-5	作業台 900×600	16,000
37-5 低	作業台 900×600×650	16,000
37-6	作業台 1200×600	17,000
37-6 低	作業台 1200×600×650	17,000
37-7	作業台 1500×600	18,000
37-8	作業台 1800×600	20,000
37-10	作業台 900×750	16,000
37-11	作業台 1200×750	17,000
37-12	作業台 1500×750	18,000
37-13	作業台 1500×450	18,000
38-1	電気コト (NE-100・100V・1000w)	24,000
38-2	電気コト (NK-4000・200V・4kw)	34,000
38-4	電気コト (NK-6000・200V・6kw)	40,000
39-1	ホットプレート (家庭用)	4,000
40-1	電気鍋 (家庭用)	4,000
41-1	電子レンジ (家庭用)	5,000
41-1	電子レンジ (家庭用) 【オフオン付】	5,000
42-1	電子レンジ (業務用・単相 200V・3.0kw)	36,000
43-1	4尺冷蔵コートテーブル	42,000
43-2	5尺冷蔵コートテーブル	48,000
43-3	6尺冷蔵コートテーブル	54,000
44-1	4尺冷凍・冷蔵コートテーブル	45,000
44-2	5尺冷凍・冷蔵コートテーブル	51,000
44-3	6尺冷凍・冷蔵コートテーブル	57,000
45-1	4尺冷凍コートテーブル	46,000
45-2	5尺冷凍コートテーブル	57,000
45-3	6尺冷凍コートテーブル	60,000
46-1	ガステーブル 900×600 (都市ガス)	48,000
46-2	ガステーブル 900×600 (LPガス)	48,000
46-3	ガステーブル 1200×600 (都市ガス)	54,000
46-4	ガステーブル 1200×600 (LPガス)	54,000
47-1	電気ゆで麺器 (卓上・ENB-450H)	44,000

レンタル厨房機器について

下記の価格表とパンフレットを参照いただき、No.17「レンタル厨房機器申込書」にてお申込みください。

レンタル期間：11月28日(月)15:00～12月1日(木)17:00

※会期終了後、事務局よりご請求書をお送りいたします。

カタログNo.	商品名	レンタル価格(税別)
47-2	ガスゆで麺器(床置)(都市ガス)	44,000
47-2	ガスゆで麺器(床置)(LPガス)	44,000
47-3	電気ゆで麺器(床置・200V・9kw)	44,000
48-2	W600 電気グリドル(200V・6kw)	54,000
48-3	W450 電気グリドル(200V・3kw)	48,000
48-4	W900 電気グリドル(200V・9kw・30A)	54,000
48-5	電気どらやき・きんつば専用焼器	54,000
48-10	餃子焼器(都市ガス)	30,000
48-10	餃子焼器(LPガス)	30,000
50-1	電気炊飯器(1升)	4,000
50-2	電気炊飯器(2升)	24,000
50-3	電気炊飯器(3升)	30,000
51-1	トースター	3,000
52-2	ガスバーナー 315φ(都市ガス) MG-260B	8,000
52-2	ガスバーナー 315φ(LPガス) MG-260B	8,000
52-2	ガスバーナー 315φ(都市ガス) MG-270B	18,000
52-2	ガスバーナー 315φ(LPガス) MG-280B	18,000
53-1	電気ポット	3,000
53-1	電気ポット(保温のみ)	1,200
54-1	家庭用冷蔵庫	24,000
56-1	4尺ネオス	48,000
56-2	5尺ネオス	54,000
56-3	6尺ネオス	60,000
57-1	パンラック 1200×450	22,000
57-2	パンラック 1200×600	22,000
57-3	パンラック 1500×450	27,000
57-5	パンラック 1800×450	30,000
57-6	パンラック 1800×600	30,000
58-1	フードウォーマー(1口用)	36,000
58-2	フードウォーマー(3口用)	36,000
58-2	フードウォーマー(2口用)	36,000
59-1	ウォータークーラー	36,000
61-1	ジューステイスンガー(10ℓ×1タケ)	30,000
61-2	ジューステイスンガー(10ℓ×2タケ)	36,000
61-3	ジューステイスンガー(攪拌タイプ・GT-5DN 18ℓ)	36,000
62-1	電気フライヤー(卓上・8ℓ・100V・1400W)	36,000
62-2	電気フライヤー(卓上・8ℓ・200V・3.0kw)	36,000
62-3	電気フライヤー(卓上・10ℓ・200V・4.5kw)	36,000
63-2	アリア冷蔵庫(1.0坪)	240,000
63-3	アリア冷蔵庫(1.5坪)	300,000
63-4	アリア冷蔵庫(2.0坪)	360,000
64-2	アリア冷凍庫(1.0坪)	300,000

カタログNo.	商品名	レンタル価格(税別)
64-3	アリア冷凍庫(1.5坪)	360,000
64-4	アリア冷凍庫(2.0坪)	420,000
65-1	一槽シンク 600×450	21,000
65-2	一槽シンク 600×600	21,000
65-3	一槽シンク 900×450	22,000
65-4	一槽シンク 900×600	22,000
65-5	一槽シンク 450×450	15,000
66-1	二槽シンク 1200×600	24,000
66-2	二槽シンク 900×600	24,000
67-1	5尺実演台	36,000
67-2	6尺実演台	39,000
68-1	電磁調理器(家庭用・100V・1300W)	16,000
69-1	電磁調理器(200V・2.05kw)	30,000
69-2	電磁調理器(200V・3.3kw)	34,000
69-3	電磁調理器(200V・5.05kw)	54,000
70-1	ソトクリムフリーザー(卓上・台付)	54,000
70-2	ソトクリムフリーザー(床置)	84,000
70-2	ソトクリムフリーザー オプション代	36,000
71-1	電気フライヤー(床置・18ℓ・200V・6kw)	54,000
72-1	電気スチーマー	18,000
73-1	コホククォンオープン(200V・6.3kw)	72,000
73-2	スチムコホククォンオープン(200V・7.5kw)	84,000
74-1	電気蒸器(200V・6kw)	36,000
74-2	電気蒸器(卓上・100V・1500W)	24,000
76-1	電気湯沸器(貯湯式・単相 200V・1.5kw)	18,000
77-1	ギザラック	22,000
79-1	冷蔵卓上オープン	18,000
80-1	L5 手洗い 420×375	15,000
82-0	フォルトファクテナ	72,000
82-2	電気たこ焼き器(200V・4kw)	30,000
83-1	電子ルカ	15,000
84-1	電気串焼器(200V・4.5kw)	54,000
84-2	電気串焼器(200V・6kw)	60,000
85-1	平台 1500×750×680	9,000
85-2	平台 1500×750×780	9,000
87-1	寸胴鍋(IH対応・φ300)	8,400
87-2	寸胴鍋(IH対応・φ360)	12,000
87-4	寸胴鍋(アルミ製・φ400)	12,000
87-5	寸胴鍋(アルミ製・φ360)	12,000
87-6	寸胴鍋(アルミ製・φ420)	12,000
90-1	ケミックス(70ℓ)	24,000

■ ご提出書類チェックリスト

このリストは、出展社がこれから申込／提出される書類の一覧です。申込書により提出先、提出期限が異なりますので、ご注意ください。

1. 提出先に従って、それぞれ必要な書類を出展社専用ページから申込みか、またはメールにて各提出先へご送付ください。
2. は必ず全社でご提出ください。
3. 該当しない申込書については提出する必要はありません。

提出期限	書類番号	項目	提出先	チェック欄
10月21日(金)	1	展示会招待券申込書	展示会運営事務局	
10月21日(金)	13	危険物持込貯蔵・取扱申請書	(株)キューブクリエイト	
10月21日(金)	10	電気幹線工事申込書	飯田電機工業(株)	
10月21日(金)	11	照明・コンセント追加申込書	飯田電機工業(株)	
10月21日(金)	12	水道配管工事・エア供給・ガス工事申込書	福動興業(株)	
10月28日(金)	2	レンタルパッケージディスプレイ申込書 【A・B・Cプラン用】	(株)キューブクリエイト	
10月28日(金)	3	レンタルパッケージディスプレイ申込書 【Dプランー木工用】	(株)キューブクリエイト	
10月28日(金)	4	レンタルパッケージA・B・C 角小間仕様申込書	(株)キューブクリエイト	
10月28日(金)	5	レンタルディスプレイ用備品申込書	(株)キューブクリエイト	
10月28日(金)	6	レンタル備品申込書	(株)キューブクリエイト	
10月28日(金)	7	ウイルス感染対策備品申込書	(株)キューブクリエイト	
10月28日(金)	8	装飾施工業者名届出書	(株)キューブクリエイト	
10月28日(金)	9	床面工事施工申請書	(株)キューブクリエイト	
10月28日(金)	14	試飲・試食の届出書	(株)キューブクリエイト	
10月28日(金)	15	共同シンク利用申込書	展示会運営事務局	
10月28日(金)	16	通信回線臨時架設申込書	展示会運営事務局	
10月28日(金)	17	レンタル厨房機器申込書	(株)葛飾冷機センター	
11月11日(金)	18	アルバイトスタッフ申込書	(株)コム・スタイル	

展示会招待券申込書

全社提出

問合せ 提出先	展示会運営事務局	Email : office@tso-int.co.jp
	展示会運営事務局 TEL : 03-5363-1701 FAX: 03-5363-0301	提出期限: 10/21 (金)

出展社専用ページからオンライン申込みできます。

オンライン申込みが出来ない方は、下記申込書をご記入の上、事務局までメールにてお送りくださいませ。

■ 出展社情報

出展社名		ブース No. ^(※)	
ご担当者名		TEL	

※事務局よりブース No. の連絡が無い場合は未記入のままご提出ください。

■ 展示会招待券納付先（上記出展社情報と異なる送付先をご希望の場合は、ご記入ください。）

会社名	
部署名	
氏名	
住所	
TEL	

■ 出展各社に展示会招待券を必要枚数無料にて配布しております。必要事項をご記入ください。

招待券希望枚数	<input type="text"/>	枚
---------	----------------------	---

1 口 = 100 枚で展示会招待券の枚数制限はなく、必要枚数を無料でご提供いたします。
1 口以上でお申込みください。

20 口 (2,000 枚以上) 以上の場合	印字を	<input type="text"/>	希望する・希望しない
------------------------	-----	----------------------	------------

20 口 (2,000 枚) 以上お申込みの場合は、有料で社名印字のサービスも行っております。(1 枚 ¥20)
印字を希望される場合は、運営事務局のメールに印字内容につきまして、ご連絡頂きますようお願いいたします。
印字サービスの場合、納品までにお時間をいただく場合がございます。

招待券には必ず、出展社名をご捺印もしくは印字ください。

- ※ ご来場いただく際は招待券と一緒に入場される方の名刺が必要となります。
- ※ なお、ご招待される出展社名の捺印もしくは印字の無い招待券は無効となります。くれぐれもご注意ください。
- ※ 封筒は事務局では用意しておりませんので、貴社にてご準備ください。

レンタルパッケージディスプレイ申込書 [A・B・Cプラン用]

希望社のみ

問合せ
提出先

(株) キューブクリエイト 担当: 長谷川・山下 E-mail: wb-hk_1@cube-ct.co.jp

〒 104-0032 東京都中央区八丁堀 3-6-6 アド京橋ビル 10F
TEL : 03-3537-8810 FAX: 03-3537-8815

提出期限: **10/28 (金)**

**出展社専用ページからオンライン申込みできます。
オンライン申込みが出来ない方は、下記申込書をご記入の上、
【問合せ提出先】の担当までメールでお送りくださいませ。**

■ 出展社情報

出展社名		TEL		ブース No. (*)	
ご担当者名		E-mail			

※事務局よりブース No. の連絡が無い場合は未記入のままご提出ください。

■ お申込プラン名

プラン名	プラン	¥

■ [A プラン共通] 社名板の会社名 ※ロゴ・フォント指定は別料金となります。基本はゴシック体黒文字です。

1	2	3	4	5	6	7	8	9	10	11	12	13	14	15	16	17	18	19	20	

※ 和文・英文合わせて 40 文字まで (追加不可)

※ ロゴ指定は ¥ 12,000 (税別) となります。

※ B・C プランの社名看板は、出展社によるデータ入稿となります。アウトライン化してイラストレーターデータをお送りください。制作のご相談も承ります。

■ [全プラン] 18 ページのカラーサンプルよりお選びいただき、下記にご記入ください。

壁面パネル 希望色	
カーペットの希望色	

※指定がない場合は白色となります。予めご了承ください。

※指定がない場合はグレーとなります。予めご了承ください。
ツートン、柄文字、模様など特別なカーペット色は別途料金となります。

[支払方法] 会期後、事務局より請求書を発行いたします。支払期日までにお振込みくださいますようお願い申し上げます。

レンタルパッケージディスプレイ申込書 [Dプランー木工用] 希望社のみ

問合せ提出先 (株)キューブクリエイト 担当:長谷川・山下 E-mail:wb-hk_1@cube-ct.co.jp
 〒 104-0032 東京都中央区八丁堀 3-6-6 アド京橋ビル 10F
 TEL : 03-3537-8810 FAX: 03-3537-8815 提出期限: **10/28 (金)**

**出展社専用ページからオンライン申込みできます。
 オンライン申込みが出来ない方は、下記申込書をご記入の上、
 【問合せ提出先】の担当までメールでお送りくださいませ。**

■ 出展社情報

出展社名		TEL		ブース No. <small>(※)</small>	
ご担当者名		E-mail			

※事務局よりブース No. の連絡が無い場合は未記入のままご提出ください。

■ 社名板の会社名 ※和文・英文合わせて 20 文字以内。基本はゴシック体黒文字となります。

1	2	3	4	5	6	7	8	9	10	11	12	13	14	15	16	17	18	19	20	

■ キャッチサイン A ※和文・英文合わせて 20 文字以内。基本はゴシック体黒文字となります。

1	2	3	4	5	6	7	8	9	10	11	12	13	14	15	16	17	18	19	20	

■ キャッチサイン B ※和文・英文合わせて 40 文字以内。基本はゴシック体黒文字となります。

1	2	3	4	5	6	7	8	9	10	11	12	13	14	15	16	17	18	19	20	

※ 和文・英文合わせて規定文字数までは無料とし、1文字追加するごとに ¥800 (税別) 増しになります。
 ※ ロゴ指定、フォント指定は ¥12,000 (税別) となります。基本はゴシック体黒文字です。

■ [全プラン] 18 ページのカラーサンプルよりお選びいただき、下記にご記入ください。

壁面パネル 希望色	
カーペットの希望色	

指定がない場合は白色となります。予めご了承ください。

指定がない場合はグレーとなります。予めご了承ください。
 ツートン、柄文字、模様など特別なカーペット色は別途料金となります。

■ [支払方法] 会期後、事務局より請求書を発行いたします。支払期日までにお振込みくださいますようお願い申し上げます。

レンタルパッケージ A・B・C 角小間仕様申込書

該当社のみ

問合せ
提出先

(株)キューブクリエイト 担当:長谷川・山下 E-mail:wb-hk_1@cube-ct.co.jp

〒104-0032 東京都中央区八丁堀 3-6-6 アド京橋ビル 10F
TEL: 03-3537-8810 FAX: 03-3537-8815

提出期限: 10/28 (金)

出展社専用ページからオンライン申込みできます。
オンライン申込みが出来ない方は、下記申込書をご記入の上、
【問合せ提出先】の担当までメールでお送りくださいませ。

■ 出展社情報

出展社名		TEL		ブース No. (*)	
ご担当者名		E-mail			

※事務局よりブース No. の連絡が無い場合は未記入のままご提出ください。

レンタルパッケージ A,B,C のいずれかをお申込で、小間位置が角小間の出展社様が対象となります。
また、この書類のみの提出ではブースのお申込は完了しません。必ず提出書類 No.2 と合わせてご提出下さい。

基本通路面に面している場所（隣接小間のない部分）は、壁面の付かない開口部分になります。開口部分には高さ 0.4m のパラペットがつきます。(A・B ブランのみ)
ただし、ご希望のご出展社様には、通路に面している長さ 2/3 までは壁面を立てる事が可能です。

【角小間イメージ図】

※イメージは A ブランです

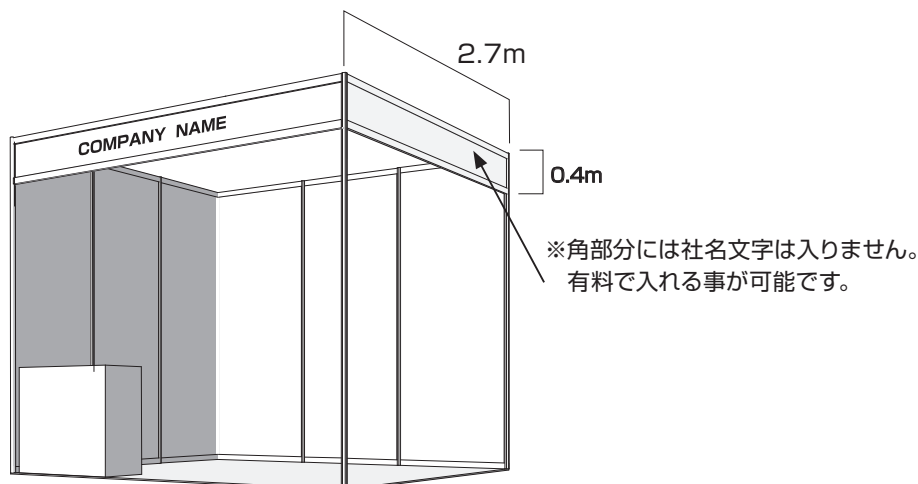

■ 角小間仕様申込み

① 【壁面に関して】 (無料) ※ 壁面なしが基本となります。

 壁面は希望しません 開口部分側 1m 壁面を希望 開口部分側 1.7m 壁面を希望

② 【社名表記に関して】

 開口部分の社名板を希望します。(有料)

※ 和文・英文合わせて 40 文字まで ¥10,000 (税別)。(追加文字不可)

※ ロゴ指定は ¥12,000 (税別) となります。

※ フォントはゴシック体となります。

※ 壁面を 1.7m で希望の方は、スペースの関係上、社名表記を入れる事ができません。予めご了承ください。

*角部分の社名版会社名

1	2	3	4	5	6	7	8	9	10	11	12	13	14	15	16	17	18	19	20	

【支払方法】 会期後、事務局より請求書を発行いたします。支払期日までにお振込みくださいますようお願い申し上げます。

レンタルディスプレイ用備品申込書

希望社のみ

問合せ
提出先 (株) キューブクリエイト 担当: 長谷川・山下 E-mail: wb-hk_1@cube-ct.co.jp
〒 104-0032 東京都中央区八丁堀 3-6-6 アド京橋ビル 10F
TEL: 03-3537-8810 FAX: 03-3537-8815 提出期限: 10/28 (金)

出展社専用ページからオンライン申込みできます。
オンライン申込みが出来ない方は、下記申込書をご記入の上、
【問合せ提出先】の担当までメールでお送りくださいませ。

■ 出展社情報

出展社名		TEL		ブース No. (*)	
ご担当者名		E-mail			

※事務局よりブース No. の連絡が無い場合は未記入のままご提出ください。

※参考イメージは 23 ページをご確認ください。

レンタルパッケージディスプレイをご利用になる出展社だけでなく、独自装飾を行う出展社もご利用いただけます。また、下記リストにないレンタルディスプレイ備品をご希望の方は、(株) キューブクリエイトまで直接お問い合わせください。

■ レンタルディスプレイ用備品申込み ※サイズは mm、価格は税別となります。

No	品名	単価	申込数	金額
1	引き戸付展示台 W1000 × D500 × H750	¥15,000		
	引き戸付展示台 W1000 × D500 × H1000	¥15,000		
2	引き戸付展示台 W1000 × D1000 × H750	¥17,000		
	引き戸付展示台 W1000 × D1000 × H1000	¥17,000		
3	ひな段展示台 W1000 × D500 × H750 ~ 1000 (※ H1000 のみです。)	¥20,000		
4	傾斜棚ユニット W1000 × D300 (3枚1組) 1式	¥12,000		
5	1/4R 展示台 (W500 × 500) R × H750	¥10,000		
	1/4R 展示台 (W500 × 500) R × H1000	¥10,000		
6	棚 1式 1000 × 300	¥2,500		
	棚 1式 700 × 300	¥2,500		
7	メッシュパネル W1000 × H1000	¥5,000		
	メッシュパネルフック 100mm フック	¥160		
	メッシュパネルフック 150mm フック	¥160		
	メッシュパネルフック 200mm フック	¥240		
8	壁面パネル (白) W700 × H2700 1式 (※レンタルパッケージディスプレイをご利用の場合は、同色にてご用意いたします。)	¥7,000		
	壁面パネル (白) W1000 × H2700 1式 (※レンタルパッケージディスプレイをご利用の場合は、同色にてご用意いたします。)	¥8,000		
9	アコーディオンドア W700 × H2700	¥15,000		
	アコーディオンドア W1000 × H2700	¥15,000		

■ オプション備品に関する要望・レイアウト希望

展示台の設置位置、展示台の色、高さの変更等がございましたら、下記にご記入ください。ブース内の設置場所をご記入いただくか図面をお送りください。ご要望によっては、別途費用が発生する場合がございます。予めご了承ください。

[支払方法]

会期後、事務局より請求書を発行いたします。支払期日までにお振込みくださいますようお願い申し上げます。

レンタル備品申込書

希望社のみ

問合せ提出先 (株)キューブクリエイト 担当:長谷川・山下 E-mail:wb-hk_1@cube-ct.co.jp
 〒 104-0032 東京都中央区八丁堀 3-6-6 アド京橋ビル 10F
 TEL : 03-3537-8810 FAX: 03-3537-8815 提出期限: 10/28 (金)

出展社専用ページからオンライン申込みできます。
 オンライン申込みが出来ない方は、下記申込書をご記入の上、
 【問合せ提出先】の担当までメールでお送りくださいませ。

■ 出展社情報

出展社名		TEL		ブース No. (※)	
ご担当者名		E-mail			

※事務局よりブース No. の連絡が無い場合は未記入のままご提出ください。

■ レンタル備品をご希望の方は、本申込書に必要事項をご記入の上、お申込みください。

※下記リスト以外のレンタル備品も別途お見積りいたしますので、お問合せください。

No	品名	単価	申込数	金額	No	品名	単価	申込数	金額
1	商談セット T W800 × D450 × H600 C W450 × D550 × SH350	¥10,500			25	スチール棚 W900 × D450 × H1800	¥6,600		
2	商談セット T W1100 × D600 × H600 C W435 × D470 × SH430	¥17,700			26	鏡面ケース W1500 × D600 × H920	¥16,500		
3	商談セット	¥28,500			27	鏡面ケース W1800 × D600 × H920	¥20,500		
4	折りたたみ椅子 SH430	¥840			28	植栽 大鉢 (※)	¥3,700		
5	丸テーブル φ 900 × H600	¥4,200			29	植栽 中鉢 (※)	¥2,700		
6	丸テーブル φ 600 × H600	¥4,200			30	植栽 小鉢 (※)	¥1,700		
7	ユニットカウンター W1200 × D600 × H940	¥10,500			31	カーペット (1 小間 3m × 2.7m) 通常展示スペース用	¥20,500		
8	ユニットカウンター W1600 × D700 × H700	¥12,500			32	パネルパーテーション W900 × H2100	¥12,500		
9	ユニットカウンター W1800 × D700 × H800	¥16,500			33	20 インチ液晶モニター ※卓上スタンド可能 / 壁掛金具別途申込必要	¥42,500		
10	ユニットカウンター W1800 × D700 × H940	¥16,500			34	32 インチ液晶モニター ※卓上スタンド可能 / 壁掛金具別途申込必要	¥90,500		
11	カウンターテーブル φ 600 × H1000 (天板:木目)	¥8,200			35	40 インチ液晶モニター ※卓上スタンド可能 / 壁掛金具別途申込必要	¥121,000		
12	カウンターテーブル φ 600 × H1000(天板:ブラック)	¥7,000			36	45 インチ液晶モニター ※卓上スタンド可能 / 壁掛金具別途申込必要	¥127,000		
13	カウンターチェア SH500	¥3,400			37	DVD プレーヤー	¥12,500		
14	カウンターチェア SH600	¥3,400			38	音響セット [小] (SP2 台、AMP1 台、有線マイク 1 本)	¥36,500		
15	カウンターチェア SH700	¥3,400			39	有線 MIC (ハンド・ヘッドセット)	¥9,200		
16	スタッキングチェア SH425	¥2,600			40	ハンガービーム 2 本	¥3,200		
17	会議テーブル W1800 × D600 × H730	¥3,400			41	ゴミ箱 25ℓ W200 × D391 × H565	¥1,800		
18	会議テーブル W1500 × D600 × H730	¥3,400			42	ゴミ箱 32ℓ W390 × D260 × H577	¥2,200		
19	受付カウンター W900 × D450 × H800	¥6,200			43	消火器	¥4,200		
20	受付カウンター W650 × D450 × H900	¥10,500				合計			
21	カタログスタンド W250 × D550 × H1700 A4 12 段	¥5,800			31	カーペット申込の方はご記入ください	色		
22	サインスタンド H900 ~ 1800	¥2,600							
23	白布 2200 × 1000	¥1,400							
24	貴名受	¥1,800							

※ 価格は全て税別となります。
 ※ 28 ~ 30 の植栽のお申込には個数に関わらず ¥1,000 (税別) の運搬費が別途かかります。

【支払方法】

会期後、事務局より請求書を発行いたします。支払期日までにお振込みくださいますようお願い申し上げます。

ウイルス感染対策備品申込書

希望社のみ

問合せ
提出先

(株)キューブクリエイト 担当:長谷川・山下 E-mail:wb-hk_1@cube-ct.co.jp

〒104-0032 東京都中央区八丁堀 3-6-6 アド京橋ビル 10F
TEL: 03-3537-8810 FAX: 03-3537-8815

提出期限: 10/28 (金)

出展社専用ページからオンライン申込みできます。
オンライン申込みが出来ない方は、下記申込書をご記入の上、
【問合せ提出先】の担当までメールでお送りくださいませ。

■ 出展社情報

出展社名		TEL		ブース No. (※)	
ご担当者名		E-mail			

※事務局よりブース No. の連絡が無い場合は未記入のままご提出ください。

No.	品名	単価	申込数	金額
No.1	簡易フェイスシールド	¥230		
No.2-1	飛沫防止パーテーション W600 × H600	¥6,200		
No.2-2	飛沫防止パーテーション W600 × H900	¥9,400		
No.2-3	飛沫防止パーテーション W900 × H600	¥10,000		
No.2-4	飛沫防止パーテーション W900 × H1200	¥24,000		
No.2-5	飛沫防止パーテーション W1200 × H1200	¥30,000		
No.3-1	ビニールパーテーション W1000 × H1200	¥13,000		
No.3-2	ビニールパーテーション W1500 × H1200	¥14,500		
No.3-3	ビニールパーテーション W2000 × H1200	¥16,000		
No.4-1	ビニールシート W1000 × H1000	¥2,500		
No.4-2	ビニールシート W1500 × H1000	¥3,800		
No.4-3	ビニールシート W2000 × H1000	¥5,000		
No.5-1	展示台用ビニールパーテーション W1000 × H1000	¥6,000		
No.5-2	展示台用ビニールパーテーション W1500 × H1000	¥8,000		
No.5-3	展示台用ビニールパーテーション W2000 × H1000	¥10,000		

※全て税別となります。

装飾施工業者名届出書

全出展社

問合せ
提出先

(株)キューブクリエイト 担当:長谷川・山下 E-mail:wb-hk_1@cube-ct.co.jp

〒104-0032 東京都中央区八丁堀 3-6-6 アド京橋ビル 10F
TEL: 03-3537-8810 FAX: 03-3537-8815提出期限: **10/28 (金)**

出展社専用ページからオンライン申込みできます。
オンライン申込みが出来ない方は、下記申込書をご記入の上、
【問合せ提出先】の担当までメールでお送りくださいませ。

■ 出展社情報

出展社名		TEL		ブース No. (※)	
ご担当者名		E-mail			

※事務局よりブース No. の連絡が無い場合は未記入のままご提出ください。

■ 装飾方法をお選びいただき、下記のいずれかにチェックをしてください。

- パッケージプランを利用します。
※該当するレンタルパッケージプランまたはコンパクトブースプランをお申し込みください。

- 自社で手配します。
※下記 a～e をご記入ください。
※通常ブースプランはスペースのみのお渡しです。事務局で壁のご用意はしておりません。

10月28日(金)までに寸法入りの平面図と立面図を必ずご提出ください。

➔ a. 装飾施工業者名

当社は小間装飾の施工を下記業者に委託しましたので、以下の通り届出いたします。

装飾施工業者名			
当日担当者名			
住所			
TEL		FAX	
当日連絡先 (携帯電話)			
E-mail			

※新型コロナウイルス感染症拡大防止の対策として、作業スタッフの方の社名、氏名、連絡先リストの提出を求められる場合がございます。必ず、作業スタッフの方と連絡が取れるように各社で管理をお願いいたします。

➔ b. 壁面パネル（隣接小間との区切り）の高さ（ m）

※隣接小間と高さが異なる場合は、裏面に経師が必要となります。

➔ c. 天井・暗幕工事の有無 下記のいずれかにチェックを付けてください。

- 有 ⇒図面をご提出ください。※ P28 ページ「⑨天井構造について」をご参照ください。
 無

➔ d. バルーン設置の有無 下記のいずれかにチェックを付けてください。

- 有 ⇒図面をご提出ください。※ P28 「⑥バルーンの設置について」をご参照ください。
 無

➔ e. 高さ制限を超える（出展製品）の有無

下記のいずれかにチェックを付けてください。

- 有 ⇒図面をご提出ください。※ P27 「② 高さ制限および通路部分への突出物について」をご参照ください。
 無

床面工事施工申請書

希望社のみ

問合せ 提出先	(株)キューブクリエイト 担当:長谷川・山下 E-mail:wb-hk_1@cube-ct.co.jp		提出期限: 10/28 (金)
	〒104-0032 東京都中央区八丁堀 3-6-6 アド京橋ビル 10F TEL: 03-3537-8810 FAX: 03-3537-8815		

**出展社専用ページからオンライン申込みできます。
オンライン申込みが出来ない方は、下記申込書をご記入の上、
【問合せ提出先】の担当までメールでお送りくださいませ。**

■ 出展社情報

出展社名	TEL	ブース No. <small>(※)</small>
ご担当者名	E-mail	

※事務局よりブース No. の連絡が無い場合は未記入のままご提出ください。

重要 自社にて装飾施工を行う場合は必ず徹底してアンカリングの可否をご確認ください。

無届でのアンカーボルト使用、使用条件・作業要項の遵守違反は絶対に行わないでください。違反した場合は、直ちに作業を停止したうえで罰金【1本につき ¥15,000 (税別)】をお支払いいただきます。また、事故発生(切断未処理・ハツリ・引き抜き等)の場合は補修費を含め、相当の損害賠償を請求します。
10月28日(金)を過ぎての申請は違反(未申請)として1本につき ¥15,000 (税別)をお支払いいただきます。

① カーペット施工について

- カーペットを施工される場合は必ず弱粘テープをご使用ください。
- 会期終了後、カーペットを自社にて撤去していただき、テープも必ず剥がしてください。

② ホールインアンカーの使用について

- 機械の据付けや実演のため、ホールインアンカーを使用するときは、当申請書と使用場所を記した小間装飾平面図を提出してください。事務局にて施工許可を申請いたします。
床面工作については、直径16mm以下、埋込み長さ60mm以下のホールインアンカーの使用のみ可能です。ただし、ピット蓋への使用は一切禁止します。万一、ピットにアンカーを使用した場合は、補修費を実費で請求させていただきます。ピット端部から200mm以内も打設不可です。
- 原状回復(復旧)
使用終了後、ホールインアンカーの頭部が床面(コンクリート面)より出ている場合は抜かずに、床面を水平に保つため必ずサンダーにて切断してください。ハンマーによる打ち込みや、ガス遮断は絶対しないでください。
※床面(コンクリート面)を破損した場合、補修費 ¥15,000 (税別) ~ を請求させていただきます。
- 床復旧協力費
ホールインアンカーの床復旧協力費は、1本につき ¥1,400 (税別) です。会期終了後、(株)キューブクリエイトよりご請求いたします。(当申請書を提出せずにホールインアンカーを使用した場合は、出展社に床復旧協力費をご請求いたします。)
※正常に処理されていないアンカーは1本につき ¥15,000 (税別) の補修費がかかります。

[提出年月日: 2022年 月 日]

東京ビッグサイト 御中

下記のとおり床面工事施工を申請いたしますので、ご承認ください。添付資料: 小間装飾平面図

工事の種類	アンカーボルト	mm、	本
工事期間	2022年 月 日 ~ 月 日		
施工業者名			
施工業者TEL			
担当者名			

・ホールインアンカーの施工例

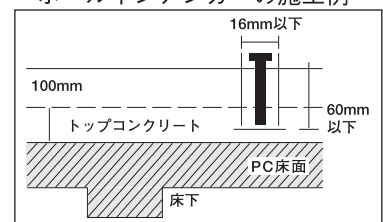

・原状回復(復旧)

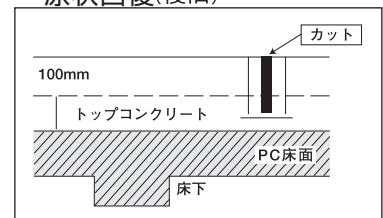

●ご請求先が出展社と異なる場合、下記にご記入ください。

会社名:	
住所: 〒	
担当部署名:	担当者名:
TEL:	FAX:
E-mail:	

電気幹線工事申込書

全出展社

問合せ 提出先	飯田電機工業(株) イベント事業部 担当: 藤本・中村(朋)・佐々木 E-mail: health22@iidae.co.jp	
	〒 136-0082 東京都江東区新木場 1-8-21 TEL: 03-3521-3522	

提出期限: **10/21 (金)**

■ 出展社情報

出展社名	TEL	ブース No.
ご担当者名	E-mail	

※事務局よりブース No. の連絡が無い場合は未記入のままご提出ください。

※請求先が上記出展社と異なる場合のみ下記にご記入ください。 (※)

請求会社名	担当者名
請求先住所 〒 -	TEL

下記のいずれかにチェックを付けて下さい。

- 電気は使用しません。
- パッケージプランを申込みます。(追加される場合のみ、提出書類 No.11 で提出してください。)
- 事務局指定電気工事業者に申込みます。(提出書類 No.11 を記入し、ご提出してください。)
- 自社で装飾施工業者を手配します。(下記②、③をご記入ください。)

② ブース内施工業者

装飾施工会社	担当者名	TEL
電気工事会社	担当者名	TEL

③ 申請容量

単相 100V	単相 200V	三相 200V
Kw	Kw	Kw

※現場での容量の増量は大変難しいため正確な容量をご確認の上、ご記入ください。

電源希望配置図 (ブレーカー希望位置および取付位置をご記入ください)

電気工事設計図	隣接出展社名	↑ - 小間正面 -	隣接出展社名

記入例

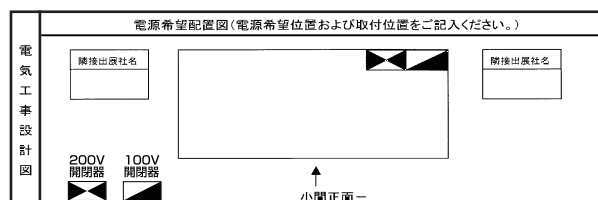

- ・内容が未確定の場合も提出期限までにご提出してください。確定次第、再度提出してください。
- ・配置図がこの用紙に記入できない場合は、別図を提出してください。
- ・冷蔵庫等 24 時間送電が必要な場合は、必ず明記してください。
- ・会場設備の都合により、会場での電源位置変更はできません。

【支払方法】

会期終了後、飯田電機工業(株)より直接請求書を郵送いたします。支払期日までにお振込みくださいますようお願い申し上げます。

照明・コンセント追加申込書

希望社のみ

問合せ
提出先

飯田電機工業(株) イベント事業部 担当: 藤本・中村(朋)・佐々木 E-mail: health22@iidae.co.jp

〒 136-0082 東京都江東区新木場 1-8-21
TEL: 03-3521-3522

提出期限: 10/21 (金)

■ 出展社情報

出展社名	TEL	ブース No. (※)
ご担当者名	E-mail	

※事務局よりブース No. の連絡が無い場合は未記入のままご提出ください。

■ 照明器具やコンセントの取付をお申込みされる方は、下記にご記入ください。

レンタルパッケージディスプレイをお申込みの場合は、
提出書類 No.2 もしくは No.3 「レンタルパッケージディスプレイ申込書」をご確認ください。

No.	名 称	金 額 (税別)	数 量	合計(W)
①	LEDシームレス(21W)昼光色	¥3,000	灯	W
②	LEDスポットライト(15W)昼光色	¥4,000	灯	W
③	LEDアームスポットライト(15W)昼光色	¥4,500	灯	W
④	LED(60W)昼光色	¥15,000	灯	W
⑤	100V 2口コンセント	¥3,000	個	W
合 計				W

※コンセントはご使用にする機器の合計の消費電力をご記入ください。
下記、小間内レイアウト図に必ずコンセント容量をご記入ください。

名 称	金 額 (税別)	数 量	合 計(W)
200Vコンセント (2.2KWまで)	¥6,500	個	W
200Vコンセント (2.3KW~3.7KWまで)	¥8,500	個	W
200Vコンセント (3.8KW~5.5KWまで)	¥9,500	個	W
200Vコンセント (5.6KW~11.0KWまで)	¥17,500	個	W
合 計			W

※ 200Vコンセントを使用される場合は、コンセント形状を写真などで必ずお送りください。

<小間内レイアウト図>
ブレイカー・スポットライト・コンセント (W数もご記入ください) の取付位置
小間背面

隣接小間 ()

隣接小間 ()

小間正面 (通路側)

- LEDシームレス(21W)
- ▶ LEDスポットライト(15W)
- ▶ LEDアームスポットライト(15W)
- LED60W
- ▬ ブレイカー
- Ⓜ コンセント
- Ⓜ 200Vコンセント

※100Vの電気容量が1.5kwを超える場合は分電盤工事費が別途加算されます。

【分電盤工事費は初回の3.0kwまで¥5,000(税別)以降1.5kw毎に¥2,000(税別)】

※200Vの分電盤工事は、電気容量により料金が異なりますので、飯田電機工業(株)へお問合わせください。

※見積をご希望の方は、飯田電機工業(株)までご連絡ください。

※レンタルパッケージをご利用の上、照明・コンセントを追加した場合、幹線工事費・電気使用料が別途加算されます。

[支払方法]

会期終了後、飯田電機工業(株)より直接請求書を郵送いたします。

支払期日までにお振込みくださいますようお願い申し上げます。

水道配管工事・エア供給・ガス工事申込書

希望社のみ

問合せ 提出先	福動興業（株） 担当：石川 E-mail：m.ishikawa@fukudo.co.jp	
	〒136-0071 東京都江東区亀戸5-32-18 TEL：03-3638-0730 FAX：03-3638-4937	

提出期限：**10/21（金）**

■ 出展社情報

出展社名	TEL	ブース No. <small>(※)</small>
ご担当者名	E-mail	

※事務局よりブース No. の連絡が無い場合は未記入のままご提出ください。

■ 請求先（請求書の送付先が上記と異なる場合は、ご記入ください。）

会社名	
担当者氏名	
住所	
TEL	FAX

■ 水道配管工事及びエア供給工事を下記図面により、施工依頼いたします。

① 水道配管工事費用 ￥80,000(税別)

※一次側配管工事料金・保守料金込み

水量	m ² /日
希望給水サイズ	13・20mm
希望排水サイズ	40・50mm
熱湯排水	有り・無し
24時間通水	希望する・希望しない

※水道使用料金 ￥880/m³(税別)

② エア供給工事費用 ￥80,000(税別)

※保守料金込み

圧力	kg/cm ²
風量	リットル/分

③ 施工範囲

小間袖まで 一次側幹線工事のみ

展示機械側、または接続まで 二次側工事

④ ガス配管工事費用

別途でお見積をさせていただきますので、福動興業（株）までお問合せください。

※ガスの使用量については、1ホール毎の規制があるため、調整をさせていただく場合がございます。

ガス	
使用量（合計）	kcal/h
ガス管のサイズ	20A 25A
使用ガスの圧力	低圧のみ
ガス漏れ警報器（リース）	要・不要（持参）

機器の名称もしくは型番	台数	使用 kcal/h

※実演器具のカタログを2部提出してください。

小間内配管略図
※隣接小間を必ずご記入ください。

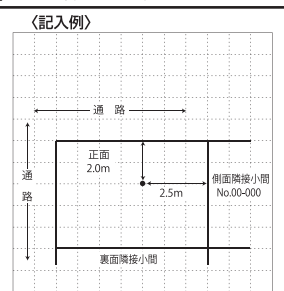

[支払方法]

会期終了後、福動興業（株）より直接請求書を郵送いたします。支払期日までにお振込みくださいますようお願い申し上げます。

危険物持込貯蔵・取扱申請書

該当社のみ

問合せ
提出先

(株)キューブクリエイト 担当: 山下

E-mail: wb-hk_2@cube-ct.co.jp

〒 104-0032 東京都中央区八丁堀 3-6-6 アド京橋ビル 10F
TEL: 03-3537-8810 FAX: 03-3537-8815

提出期限: 10/21 (金)

出展社専用ページからオンライン申込みできます。
オンライン申込みが出来ない方は、下記申込書をご記入の上、
【問合せ提出先】の担当までメールでお送りくださいませ。

■ 出展社情報

出展社名		TEL		ブース No. (※)	
ご担当者名		E-mail			

※事務局よりブース No. の連絡が無い場合は未記入のままご提出ください。

■ 注意事項

- ① 会場内への持込・貯蔵は 1 日の最小限の使用料を限度とします。
- ② 必ず消火器 (10 号) を側に設置してください。
- ③ 危険物設置位置を示した小間図面・使用機器カタログ・製品安全データシート (MSDS) などの資料を必ずご提出ください。

防火管理責任者名 ()

■ 下記の通り許可を申請します。

裸火				危険物			
No.	種類	数量	kw/h	種類	数量	ml	収納容器種別
記入例				オリーブ オイル	1	500ml	PET
1							
2							
3							
4							
5							
6							
7							

※裸火を使用する場合は、防護方法を明示してください。

試飲・試食の届出書

該当社のみ

問合せ
提出先

(株) キューブクリエイト 担当: 山下

E-mail: wb-hk_2@cube-ct.co.jp

〒 104-0032 東京都中央区八丁堀 3-6-6 アド京橋ビル 10F
TEL: 03-3537-8810 FAX: 03-3537-8815

出展社専用ページからオンライン申込みできます。
オンライン申込みが出来ない方は、下記申込書をご記入の上、
【問合せ提出先】の担当までメールでお送りくださいませ。

■ 出展社情報

出展社名		TEL		ブース No. (※)	
ご担当者名		E-mail			

※事務局よりブース No. の連絡が無い場合は未記入のままご提出ください。

試飲・試食をご希望の場合は、水道、ガス、電気などのお申込が必要となります。会場の水道、ガス配管の都合上、使用の有無の確認がとれないと小間位置が確定できませんので、期日までにご提出くださいますようお願いいたします。

■ 下記イベントにおいて、食品の取り扱いを申請します。

出展社名: TSO International(株) 担当責任者名: ●●●●●● (印)

● 申請する項目をご記入ください。 ↓ 出展示会名を記入

イベント名	健康未病産業展2022または国際発酵・醸造食品産業展		開催期間	2022年11月28日(火)～12月1日(木)
届 出 社	住所/氏名	〒162-0004 東京都新宿区四谷2-4-1 ACN四谷ビル8		
食品の取扱責任者	●●●●●●	Ⓜ (従事者数 名)		
※ 業務代行者	●●●●●●	TEL 03-5363-1701		

注) 業務を代行する方がいる場合は、※に会社名及び担当者名をご記入ください。

試飲・試食実施内容: 事前にカットをして持ってきた○○○○と××××を加熱調理し使い捨て容器に小分けして配布する。 △△△△は会場でカットをし大皿に乗せ希望者のみ試食してもらう。

1. 試食試飲に供する取扱い項目 (商談に関わる湯茶のサービスは除外する。)

取 扱 品 目	調理法	取扱数量/1日
○○○○○	加熱(有・無)、加工[カット等](有・無)	○○ g
×××××	加熱(有・無)、加工[カット等](有・無)	×× g
△△△△	加熱(有・無)、加工[カット等](有・無)	○○ g
	加熱(有・無)、加工[カット等](有・無)	
	加熱(有・無)、加工[カット等](有・無)	
	加熱(有・無)、加工[カット等](有・無)	

2. 施設及び設備関係

設備	冷凍冷蔵設備 (台)、(手洗い) (消毒装置) (食器保管設備) (シンク) (2 槽)、給湯器 共有調理場利用
器具	まな板 (包丁) その他 ()
食器	(使い捨て容器) その他 () 廃棄物容器 ふたつき容器 (100 個)、その他

3. 食品販売に供する取扱品目

品 目	数量/日	個包装されている	常温保存可能	長期保存可能
		はい□ いいえ□	はい□ いいえ□	はい□ いいえ□
		はい□ いいえ□	はい□ いいえ□	はい□ いいえ□
		はい□ いいえ□	はい□ いいえ□	はい□ いいえ□

試飲・試食の届出書

該当社のみ

問合せ 提出先	(株) キューブクリエイト 担当: 山下	E-mail: wb-hk_2@cube-ct.co.jp
	〒 104-0032 東京都中央区八丁堀 3-6-6 アド京橋ビル 10F TEL: 03-3537-8810 FAX: 03-3537-8815	提出期限: 10/28 (金)

**出展社専用ページからオンライン申込みできます。
オンライン申込みが出来ない方は、下記申込書をご記入の上、
【問合せ提出先】の担当までメールでお送りくださいませ。**

■ 出展社情報

出展社名	TEL	ブース No. (※)
ご担当者名	E-mail	

※事務局よりブース No. の連絡が無い場合は未記入のままご提出ください。

試飲・試食をご希望の場合は、水道、ガス、電気などのお申込が必要となります。会場の水道、ガス配管の都合上、使用の有無の確認がとれないと小間位置が確定できませんので、期日までにご提出くださいますようお願いいたします。

■ 下記イベントにおいて、食品の取り扱いを申請します。

出展社名:	担当責任者名: 
-------	---

● 申請する項目をご記入ください。

イベント名	開催期間
届出社	住所/氏名
	〒
	TEL
食品の取扱責任者	Ⓔ (従事者数 名)
※業務代行者	TEL

注) 業務を代行する方がある場合は、※に会社名及び担当者名をご記入ください。

試飲・試食実施内容: 何をどのように提供するのをご記入ください。

1. 試飲試食に供する取扱い項目 (商談に関わる湯茶のサービスは除外する。)

取扱品目	調理法	取扱数量/1日
	加熱(有・無)、加工[カット等](有・無)	
	加熱(有・無)、加工[カット等](有・無)	
	加熱(有・無)、加工[カット等](有・無)	
	加熱(有・無)、加工[カット等](有・無)	
	加熱(有・無)、加工[カット等](有・無)	

2. 施設及び設備関係

設備	冷凍冷蔵設備 (台)、手洗い、消毒装置、食器保管設備、シンク (槽)、給湯器
	共有調理場利用
	その他 ()
器具	まな板、包丁、その他 () 食器 使い捨て容器、その他 ()

3. 食品販売するに供する取扱品目

品目	数量/日	個包装されている	常温保存可能	長期保存可能
		はい <input type="checkbox"/> いいえ <input type="checkbox"/>	はい <input type="checkbox"/> いいえ <input type="checkbox"/>	はい <input type="checkbox"/> いいえ <input type="checkbox"/>
		はい <input type="checkbox"/> いいえ <input type="checkbox"/>	はい <input type="checkbox"/> いいえ <input type="checkbox"/>	はい <input type="checkbox"/> いいえ <input type="checkbox"/>
		はい <input type="checkbox"/> いいえ <input type="checkbox"/>	はい <input type="checkbox"/> いいえ <input type="checkbox"/>	はい <input type="checkbox"/> いいえ <input type="checkbox"/>

共同シンク利用申込書

該当社のみ

問合せ 提出先	展示会運営事務局	Email : office@tso-int.co.jp
	展示会運営事務局 TEL : 03-5363-1701	

出展社専用ページからオンライン申込みできます。

オンライン申込みが出来ない方は、下記申込書をご記入の上、事務局までメールにてお送りくださいませ。

■ 出展社情報

出展社名		ブース No. ^(※)	
ご担当者名		TEL	

※事務局よりブース No. の連絡が無い場合は未記入のままご提出ください。

■ 請求先（請求書の送付先が上記と異なる場合は、ご記入ください。）

会社名			
担当者氏名			
住 所			
T E L		F A X	
E-mail			

「共同シンク」をご利用される場合には、必ずご提出ください。

※ P37「許可を必要とする行為」を参照の上、お申し込みください。

すでに出展申込の際にお申込の企業様はご提出不要です。



【共同シンク利用料金】

¥50,000(水道料金込・税別)

- ※ 共同シンクの利用申し込みがないご出展社の方のご利用は、固くお断りいたします。
- ※ 試飲・試食させるものを別の容器に取り分ける際は、自社ブースではなく、必ず共有シンクで行ってください。
- ※ スポンジ、洗剤などは各社にてご用意ください。ガスの使用はできません。

ご利用される場合には、下記にしてください。

「共同シンク」の利用を申し込みます。

※共同シンクの場所は、使用企業のブース位置を考慮し決定いたします。

事務局の指定した使用場所をお守りください。

【支払方法】

お申込み確認後、請求書発行しますので、支払期日（会期前指定日）までにお振込みくださいますようお願い申し上げます。

通信回線臨時架設申込書

希望社のみ

問合せ
提出先

展示会運営事務局

Email : office@tso-int.co.jp

展示会運営事務局
TEL : 03-5363-1701

提出期限 : 10/28 (金)

出展社専用ページからオンライン申込みできます。

オンライン申込みが出来ない方は、下記申込書をご記入の上、
事務局までメールにてお送りくださいませ。

■ 出展社情報

出展社名		TEL	
		FAX	
ブース No. ^(※)		E-mail	

※事務局よりブース No. の連絡が無い場合は未記入のままご提出ください。

■ ご請求先を下記にご記入ください。

会社名			
部署名			
担当者名			
住 所			
T E L		F A X	
E-mail			

■ 下記の通り当社小間内に会期中、回線の取付を申し込みます。

※期間：2022年11月28日(月)14:00開通予定～12月1日(木)会期終了後撤去

回線種別	金 額 (税別)	申込数
① アナログ回線 (電話機付・無し)	¥15,000	
② 光高速通信サービス (プロバイダ接続最大 100Mbps)	¥120,000	
③ 共有回線インターネット (館内 LAN 接続最大 100Mbps)	¥65,000	
④ <input type="checkbox"/> 2 次側サービスを希望する ※ご希望の場合はチェックをいれてください。電話連絡後お見積させていただきます。		

設置希望位置 (●印してください) ※必ず設置位置を隣接小間とあわせてご記入ください。

隣 接 小 間 「 」		隣 接 小 間 「 」
<input type="checkbox"/> 別紙 <input type="checkbox"/> 現在未定のため 月 日までに送付		

[支払方法]

お申込み後、事務局より請求書を発行いたしますので、支払期日(会期後指定日)までにお振込みくださいますようお願い申し上げます。

レンタル厨房機器申込書

該当社のみ

問合せ
提出先

(株)葛飾冷機センター 担当：佐藤

FAX: 03-5242-1710

〒121-0071 東京都足立区東六月町1-6
TEL: 03-5242-1711

提出期限: 10/28(金)

■ 出展社情報

出展社名				担当者名	
住所					
ブース NO. ^(※)		TEL		FAX	

※事務局よりブース No. の連絡が無い場合は未記入のままご提出ください。

■ 請求先（請求書の送付先が上記と異なる場合は、ご記入ください。）

会社名					
担当者氏名					
住所					
TEL		FAX			
E-mail					

■ 別紙の価格表とパンフレットを参照いただき、下記にご記入ください。

	商品名	数量	金額
1			
2			
3			
4			
5			
6			
7			
合 計			¥

※小間内の設置場所の指定がある場合は、別紙にてレイアウト図をお送りください。

[支払方法]

お申込み後、事務局より請求書を発行いたしますので、支払期日（会期後指定日）までにお振込みくださいますようお願い申し上げます。

アルバイトスタッフ申込書

該当社のみ

問合せ 提出先	(株)コム・スタイル E-mail : com-style@com-style.co.jp	提出期限 : 11/11(金)
	〒221-0052 神奈川県横浜市神奈川区栄町5-1 横浜クリエーションスクエア14階 TEL: 050-8884-9970 FAX: 03-6866-9676	

**出展社専用ページからオンライン申込みできます。
オンライン申込みが出来ない方は、下記申込書をご記入の上、
【問合せ提出先】の担当までメールでお送りくださいませ。**

■ 出展社情報

出展社名	TEL	ブース No. (※)
ご担当者名	E-mail	

※事務局よりブース No. の連絡が無い場合は未記入のままご提出ください。

■ アルバイトスタッフ申込み

アルバイトスタッフを必要とされる方は、必要事項をご記入の上、FAX またはメールにて送信ください。
展示会期中のアテンドスタッフ・英語スタッフ・ナレーターに関しましては事務局にお問合せください。

職 種	業務内容 (該当する内容に○印をお願いします)	人 数	期 間
アテンドスタッフ	ブース内受付・サンプリング・アンケート回収 デモアシスト・雑務等	名	日間
英語スタッフ	ブース内受付・サンプリング・アンケート回収 デモアシスト・雑務等	名	日間
ナレーター	ステージ MC・デモンストレーション MC	名	日間

服 装	スーツ・カジュアル・貸与・レンタル手配	※レンタルユニフォームをご利用の場合は 別途ご案内・お見積いたします。
-----	---------------------	--

※ 3 営業日以内に打合せの為、お電話させていただきます。(申込書をいただき次第、お見積書をお送りいたします。) 万一弊社より連絡の無い場合、お申込書の受信がされていない場合がございますのでお手数ですが、弊社までご連絡ください。

[支払方法]

会期終了後、請求書を発行いたします。支払期日までにお振込みくださいますようお願い申し上げます。